

PROZIS

SWEETCH

Switchable Sandwich Maker

User manual
Warranty statement

V.1 11/2019

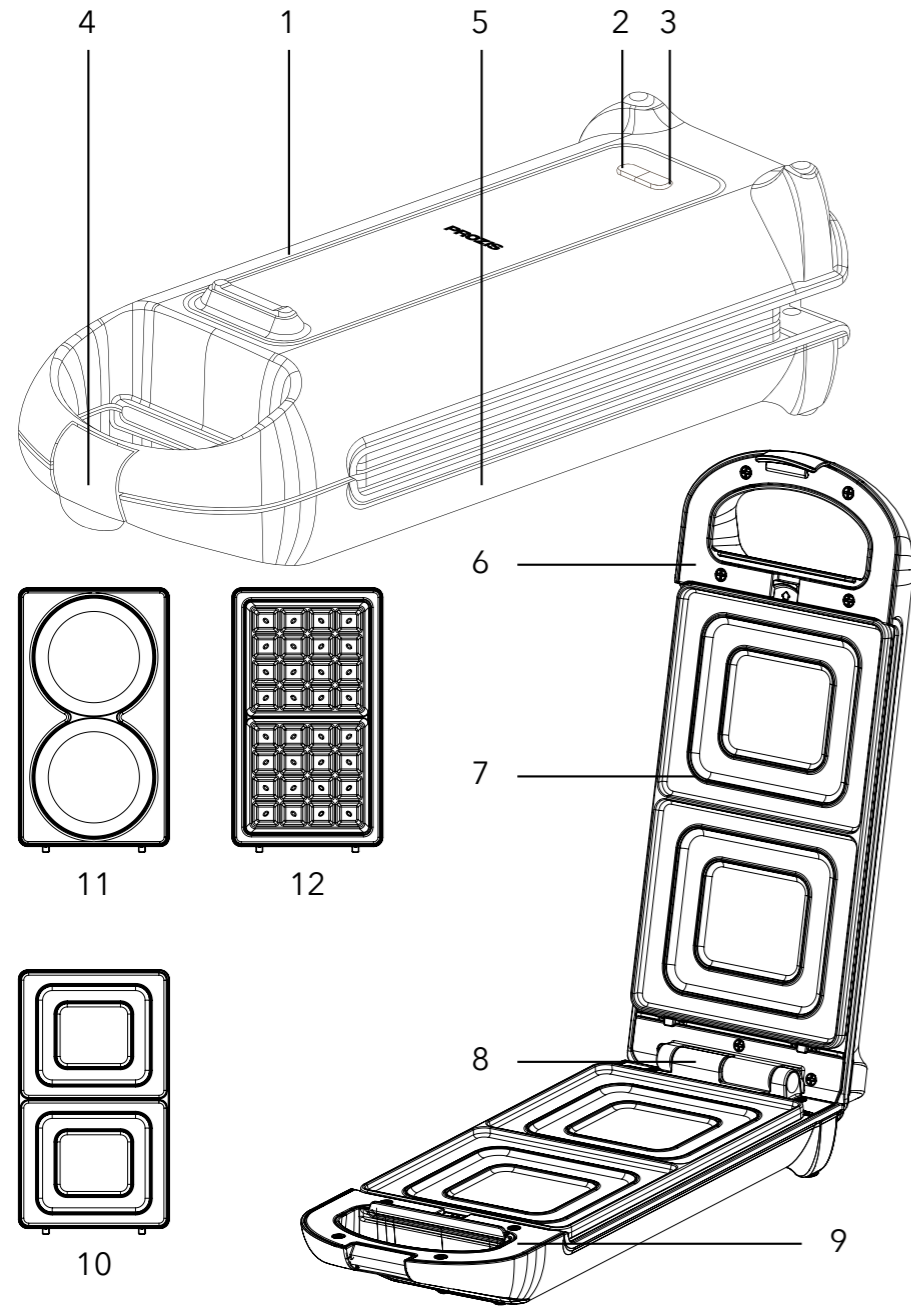

Language index

EN	3
FR	10
DE	18
IT	26
ES	34
PT	42

Prozis is a registered trademark of PROZIS.COM, S.A.

Prozis reserves the right to adjust or modify the product or any of the associated documentation in order to ensure its suitability for use, at any time and without prior notice. The most recent version of this document, which may contain such adjustments or modifications, is available for reference at www.prozis.com.

Legal compliance declaration

By means of this document, Prozis declares that the Sweetch - Switchable Sandwich Maker is fully compliant with all the standards specified in the applicable legislation as well as other relevant clauses.

Prozis will always be available for any additional explanation through our customer support communication channels, found at www.prozis.com/support.

 To avoid any impact on the environment or on human health due to dangerous substances present in electrical and electronic devices, the end users of such devices are expected to understand the meaning of the symbol consisting of a crossed-out waste container. Do not dispose of electrical and electronic equipment along with unsorted household waste, instead dispose of it separately and properly.



 The packaging that protects the device against transport damage is made of non-polluting materials that can be disposed of via local recycle bins.



The parts of the device that come into contact with food are suitable for food products.

Safety warnings



CAUTION!

This symbol highlights dangerous situations that can lead to light injuries, or damage, malfunction, and/or destruction of the device. **To prevent harm or damage to users or others, be sure to comply with the below requirements.**

- This appliance can be used by children and people with restricted physical, sensory or intellectual abilities or people without adequate experience and/or understanding, if they are supervised or instructed on how to use this appliance safely and if they are aware of the resulting risks.

- Children must not play with the appliance.
- This appliance must not be used for commercial purposes.
- This appliance is not designed for outdoor usage.
- This appliance is not intended to be operated using an external timer clock or a separate remote-control system.
- Unplug from outlet when not in use and before cleaning. Allow to cool before putting on or taking off parts, and before cleaning the appliance.
- The use of accessory attachments not recommended by the manufacturer may result in fire, electrical shock or risk of injury.

This appliance is intended for household use only and not in environments such as:

- Staff kitchen areas in shops, offices and other workplace environments.
- Farmhouses.
- By customers in hotels, motels and other residential-type environments.
- Bed and breakfast-type environments.

Do not operate the appliance in the vertical position, this is for storage only.



HOT SURFACES!

In order to avoid injury due to burns, the metal surfaces of the appliance must not be touched during operation. **Please use only the handles and control elements provided.**

- The appliance will remain hot for some time after having been switched off, and must not be touched during this time.
- Transport the appliance only once it has cooled down, and only by the provided handles.



DANGER!

Risk of electric shock due to moisture.

- The appliance, power cable and plug must not be immersed in water or any other liquid.
- Protect the appliance from moisture, water drops and water sprays.
- If liquid gets into the appliance, disconnect the plug immediately. Have the appliance checked before reusing it.
- Never touch the appliance with wet hands.
- If the appliance falls into water, disconnect the plug immediately. Only then will it be safe to retrieve the appliance.
- Do not use the appliance if there is visible damage to the appliance or power cable.

Maintenance and cleaning

- Unplug the appliance and allow it to cool before cleaning.
- The unit is easier to clean when slightly warm.
- There is no need to disassemble the appliance for cleaning.
- Never immerse the appliance in water or place it in a dishwasher.
- The switchable plates can be cleaned in water or dishwasher.
- Wipe the cooking plates with a soft cloth to remove food residues.
- For sticky food residues, use warm water mixed with detergent and clean it. Do not clean any parts of the appliance with metal wash pads or brushes. Use only nylon or otherwise non-metal cleaning pads.
- Clean the outer surfaces using a soft, damp cloth and mildly soapy water.
- Clean all parts and allow them to dry properly.
- Always make sure the appliance is cool and dry before storage.
- The power cord can be wrapped around the bottom of base for storing.
- Store the appliance in a cool, dry place, away from direct sunlight.

User manual

PACKAGE CONTENTS

1 x Sweetch - Switchable Sandwich Maker
 1 x Cooking Plate Set
 1 x User Manual

PRODUCT DESCRIPTION (SEE PAGE 2)

1. Upper Housing
2. Power Light
3. Ready Light
4. Handle Clip
5. Bottom Housing
6. Upper Handle Cover
7. Non-stick Plate
8. Shaft
9. Bottom Handle Cover
10. Sandwich Non-stick Plate
11. Pancake Non-stick Plate (SOLD SEPARATELY)
12. Waffle Non-stick Plate (SOLD SEPARATELY)

HOW TO USE

Before use:

1. Read all instructions and keep them for future reference.
2. Remove all packaging.
3. Clean the Cooking Plates with a wet sponge or using a warm wet cloth.

 **Do not immerse the unit and do not run water directly on the cooking surface.**

4. Dry it with a cloth or paper towel.
5. For best results, lightly coat the cooking plates with a dash of cooking oil or cooking spray.

 **When your Sandwich Maker is heated for the first time, it may emit some smoke or odor. This is normal with many heating appliances. This does not affect the safety of your appliance.**

Daily use:

- Close the appliance and plug it into the wall outlet, you will notice that the ready-light will switch on, indicating that it's already preheating.
- It will take approximately 5 minutes to reach baking temperature - the ready-light will switch off.
- Open the appliance, put the sandwich, meat or other foods on the bottom of the cooking plate.
- Close the appliance. The ready-light will switch on again.
- Cook for about 3 to 6 minutes, the ready-light switches off again, or until golden brown, adjusting the time to suit your own individual taste.
- When the food is already cooked, use the handle to open the appliance. Remove the food with the help of a soft spatula. Never use metal tongs or a knife, as these can cause damage to the non-stick coating of the cooking plates.
- Once you've finished cooking, disconnect the plug from the wall outlet and leave the appliance open, to cool.

To remove the plates:

- Always unplug the appliance and allow it to cool before removing the plates.
- Open the appliance, press the plate release button (at the front of the device). Press firmly and the plate will pop up slightly from the base. Grasp the plate with both hands, slide it out from under the metal brackets, and lift it out of the base. Press the other plate release button to remove the other cooking plate in the same way.

TROUBLESHOOTING

Some issues that may arise can be solved by the user. If the problem persists after having tried the following solutions, contact Prozis customer service.

TECHNICAL PROBLEM	CAUSE	SOLUTION
The appliance is not functioning	Appliance not plugged in	Insert the plug into the wall outlet
	Wall outlet not functioning	Check fuses and circuit breaker
The snacks are too dark	The snacks were in the snack maker for too long	Take out the snacks earlier

Warranty statement

All electrical and electronic products commercialized by Prozis via www.prozis.com are covered by the warranty applicable to the purchase and sale of consumer goods.

GENERAL CONSIDERATIONS

This document contains the terms and conditions of Prozis' warranty for final consumers. This warranty is valid exclusively for consumers who purchase the product for non-professional purposes.

WARRANTY PERIOD

Prozis guarantees the product is to remain free from material and production defects for a 2-year period, counting from the date of initial purchase by a consumer and respective delivery, or for longer if legally established by the applicable national law. In the event that repair is required, this 2-year period is suspended during repair time.

CONSUMABLES

The gradual performance decrease caused by prolonged use of the product's consumable components, such as batteries, is not covered by this warranty unless the malfunction is caused by faulty design, materials or production.

HOW TO MAKE A CLAIM

If the need arises to exercise the rights conceded to you through this warranty, please contact Prozis customer service via the communication channels provided on the Prozis website, and follow the provided instructions or recommendations. Contact and technical assistance information is also provided at the end of this warranty.

Any claims made regarding this warranty will only be valid if proof of purchase is presented by the original customer. This proof of purchase may be the original invoice or receipt, as long as it includes information regarding the date of purchase and the product's model name.

WARRANTY REPAIRS

Any repairs made under this warranty cannot be made by third parties. This warranty does not apply to any repairs, or damage caused directly by such repairs, that have impacted or caused the damage that is the subject of the respective warranty claim.

EXCLUSIONS

The following situations are not covered by this warranty:

1. Any wear and tear of parts and components resulting from normal product use.
2. Cracks, dents, scratches, and other types of superficial damage that only affect the product's appearance.
3. Any malfunction caused by inappropriate use of the product that does not comply with user manual instructions.
4. Use and storage of the product not complying with user manual instructions.
5. Opening of the product by a third party who is not authorized to proceed to its repair.
6. Altering or changing parts or components, whether internal or external.
7. Damage caused by battery leakage resulting from the breaking of any of its components, or from product misuse.
8. Malfunction or damage due to reasons that cannot be ascribed to the production or design of the product.
9. Use of the product in the context of a business, occupation or commerce.
10. Malfunction due to use that does not comply with the technical or security norms in force, or with user manual instructions.

The services provided by Prozis in order to repair or fix any fault or malfunction resulting from the verification of any of the aforementioned excluded situations will be subject to payment of labor, transport and component costs.

The customer shall bear all risks of loss and damage to the product during transportation to Prozis. This warranty will be void if the returned product arrives with labels or stickers that have been removed, damaged, tampered with or modified in any way.

LIMITED RESPONSIBILITY

Prozis cannot be held responsible for indirect damage or loss due to usage of the product.

WHAT TO DO?

To request warranty service, you must first contact Prozis customer service via the communication channels provided on the Prozis website, and follow the provided instructions and recommendations.

Send back the product inside its original packaging, including all accessories and documentation, to the following address:

PROZIS
Rua do Cais, n° 198
4830-345 Póvoa do Lanhoso
Braga - Portugal

CONTACTS

Prozis is always available for additional clarification through their customer service communication channel at www.prozis.com/support.

Prozis est une marque déposée de PROZIS.COM, S.A.

Prozis se réserve le droit, à tout moment et sans préavis, d'ajuster ou de modifier le produit ou toute documentation associée afin de s'assurer de l'adéquation pour l'utilisation prévue. La version la plus récente du présent document, qui peut contenir de tels ajustements ou modifications, peut être consultée sur www.prozis.com.

Déclaration de conformité légale

Par le présent document, Prozis déclare que l'Appareil à croque-monsieur - Sweetch est entièrement conforme à toutes les normes spécifiées dans la législation applicable ainsi qu'aux autres clauses pertinentes.

Prozis sera toujours disponible pour toute explication supplémentaire par le biais des canaux de communication du service client, disponibles sur www.prozis.com/support.



Afin d'éviter tout impact sur l'environnement ou la santé humaine en raison des substances dangereuses présentes dans les appareils électriques et électroniques, les utilisateurs finaux doivent comprendre la signification du symbole représentant une poubelle barrée. Ne jetez pas les appareils électriques et électroniques dans les ordures ménagères non triées, mais plutôt séparément et de façon convenable.



L'emballage qui protège l'appareil contre les dommages dus au transport est constitué de matériaux non polluants qui peuvent être déposés dans des conteneurs de recyclage locaux.



Les parties de l'appareil qui entrent en contact avec les aliments sont adaptées aux produits alimentaires.

Avvertissements de sécurité



ATTENTION !

Ce symbole indique des situations dangereuses qui peuvent entraîner des blessures légères, des dommages, un dysfonctionnement et/ou la destruction de l'appareil. **Pour éviter que les utilisateurs ou d'autres personnes ne subissent des préjudices ou des dommages, assurez-vous de respecter les exigences ci-dessous :**

- Cet appareil peut être utilisé par des enfants et des personnes ayant des capacités physiques, sensorielles ou intellectuelles limitées ou des personnes sans expérience

et/ou compréhension adéquate, s'ils sont supervisés ou instruits sur la façon d'utiliser cet appareil en toute sécurité et s'ils sont conscients des risques qui en résultent.

- Les enfants ne doivent pas jouer avec l'appareil.
- Cet appareil ne doit pas être utilisé à des fins commerciales.
- L'appareil n'est pas conçu pour être utilisé à l'extérieur.
- Cet appareil n'est pas destiné à être utilisé avec une minuterie externe ou un système de télécommande séparé.
- Débranchez la prise lorsqu'il n'est pas utilisé et avant de le nettoyer. Laissez refroidir avant d'ajouter ou de retirer des pièces et avant de nettoyer l'appareil.
- L'utilisation d'accessoires non recommandés par le fabricant peut entraîner un incendie, un choc électrique ou un risque de blessure.

Cet appareil est destiné à un usage domestique seulement et non à des environnements tels que :

- Cuisines du personnel dans les magasins, les bureaux et autres lieux de travail.
- Gîtes ruraux.
- Par les clients dans les hôtels, motels et autres environnements de type résidentiel.
- Environnements du type chambres d'hôtes.

N'utilisez pas l'appareil en position verticale. Cette position ne doit être utilisée que pour l'entreposage.



SURFACES CHAUDES !

Afin d'éviter les brûlures, ne touchez pas les surfaces métalliques de l'appareil pendant qu'il est branché. **Veillez n'utiliser que les poignées et les éléments de commande fournis.**

- L'appareil restera très chaud pendant un certain temps après avoir été éteint et ne doit pas être touché pendant ce temps.
- Ne transportez l'appareil qu'une fois qu'il est refroidi et en utilisant les poignées fournies.



DANGER !

Risque de choc électrique dû à l'humidité.

- L'appareil, le câble d'alimentation et la fiche ne doivent pas être immergés dans l'eau ou tout autre liquide.
- Protégez l'appareil de l'humidité, des gouttes d'eau et des projections d'eau.
- Débranchez immédiatement la fiche si un liquide pénètre dans l'appareil. Faites vérifier l'appareil avant de le réutiliser.
- Ne touchez jamais l'appareil avec les mains mouillées.
- Si l'appareil tombe dans l'eau, débranchez immédiatement la fiche. Ce n'est qu'à ce moment-là que l'appareil pourra être récupéré en toute sécurité.
- N'utilisez pas l'appareil s'il y a des dommages visibles à l'appareil ou au câble d'alimentation.

Entretien et nettoyage

- Débranchez l'appareil et laissez-le refroidir avant de le nettoyer.
- L'appareil est plus facile à nettoyer lorsqu'il est légèrement chaud.
- Il n'est pas nécessaire de démonter l'appareil pour le nettoyer.
- Ne plongez jamais l'appareil dans l'eau et ne le mettez jamais au lave-vaisselle.
- Les plaques peuvent être nettoyées à l'eau ou au lave-vaisselle.
- Essuyez les plaques de cuisson avec un chiffon doux pour enlever les résidus alimentaires.
- Pour les résidus alimentaires collants, utilisez de l'eau tiède mélangée à du détergent. Ne nettoyez aucune pièce de l'appareil à l'aide d'éponges ou de brosses métalliques. N'utilisez que des éponges en nylon ou non métalliques.
- Nettoyez les surfaces extérieures à l'aide d'un chiffon doux et humide et d'eau légèrement savonneuse.
- Nettoyez toutes les pièces et laissez-les sécher correctement.
- Assurez-vous toujours que l'appareil est froid et sec avant de le ranger.
- Pour le rangement, le cordon d'alimentation peut être enroulé autour du bas de la base.
- Rangez l'appareil dans un endroit frais et sec, à l'abri de la lumière directe du soleil.

Manuel d'utilisation

CONTENU DE L'EMBALLAGE

1x Appareil à croque-monsieur - Sweetch
 1x Ensemble de Plaques de Cuisson (Sandwich)
 1x Manuel d'utilisation

DESCRIPTION DU PRODUIT (VOIR PAGE 2)

1. Boîtier supérieur
2. Voyant d'alimentation
3. Voyant prêt à l'emploi
4. Clip de poignée
5. Boîtier inférieur
6. Poignée supérieure
7. Plaque antiadhésive
8. Charnière
9. Poignée inférieure

10. Plaque antiadhésive pour sandwiches
11. Plaque antiadhésive pour pancakes (VENDUE SÉPARÉMENT)
12. Plaque antiadhésive pour gaufres (VENDUE SÉPARÉMENT)

MODE D'EMPLOI

Avant utilisation

1. Assurez-vous de lire toutes les instructions et de les conserver pour future référence.
2. Retirez tout l'emballage.
3. Nettoyez les plaques de cuisson à l'aide d'une éponge humide ou d'un chiffon humide chaud.

 **N'immergez l'appareil dans aucun liquide et ne faites pas couler d'eau directement sur la surface de cuisson.**

4. Essuyez-le avec un chiffon ou un essuie-tout.
5. Pour de meilleurs résultats, recouvrez légèrement les plaques de cuisson d'un filet d'huile ou de spray de cuisson.

 **Votre appareil à croque-monsieur peut émettre de la fumée ou une odeur lorsqu'il est chauffé pour la première fois. C'est le cas de nombreux appareils de chauffage. Ceci n'affecte pas la sécurité de votre appareil.**

Utilisation quotidienne

- Fermez l'appareil et branchez-le à la prise murale. Vous remarquerez que le voyant prêt à l'emploi s'allume, indiquant qu'il est déjà en préchauffage.
- Il faut environ 5 minutes pour atteindre la température de cuisson. Le voyant s'éteint.
- Ouvrez l'appareil et placez le sandwich, la viande ou tout autre aliment sur le fond de la plaque de cuisson.
- Fermez l'appareil. Le voyant Prêt à l'emploi s'allume à nouveau.
- Faites cuire pendant environ 3 à 6 minutes (le voyant s'éteindra de nouveau), ou jusqu'à ce que ce soit doré, en ajustant le temps selon votre goût personnel.
- Une fois les aliments cuits, utilisez la poignée pour ouvrir l'appareil. Retirez les aliments à l'aide d'une spatule souple. N'utilisez jamais de pinces ni de couteaux métalliques, car ils peuvent endommager le revêtement antiadhésif des plaques de cuisson.
- Une fois la cuisson terminée, débranchez la fiche de la prise murale et laissez l'appareil ouvert pour qu'il refroidisse.

Pour retirer les plaques :

- Débranchez toujours l'appareil et laissez-le refroidir avant de retirer les plaques.
- Ouvrez l'appareil, appuyez sur le bouton d'éjection de la plaque (situé à l'avant de l'appareil). Appuyez fermement et la plaque se détachera légèrement de la base. Saisissez la plaque avec les deux mains, faites-la glisser sous les supports métalliques et soulevez-la de la base. Appuyez sur l'autre bouton d'éjection de la plaque pour retirer l'autre plaque de cuisson de la même façon.

DÉPANNAGE

Certains problèmes peuvent être résolus par l'utilisateur. Si le problème persiste après avoir essayé les solutions suivantes, veuillez contacter le service client de Prozis.

PROBLÈME	CAUSE	SOLUTION
L'appareil ne fonctionne pas	L'appareil n'est pas branché	Insérez la fiche dans la prise murale
	La prise murale ne fonctionne pas	Vérifiez les fusibles et le disjoncteur
Les aliments sont trop grillés	Les aliments sont restés trop longtemps dans l'appareil à croque-monsieur	Retirez les aliments plus tôt

Déclaration de garantie

Tous les produits électriques et électroniques commercialisés par Prozis via www.prozis.com sont couverts par la garantie applicable à l'achat et à la vente de biens de consommation.

CONSIDÉRATIONS GÉNÉRALES

Ce document contient les conditions générales de la garantie de Prozis pour les consommateurs finaux. Cette garantie s'applique exclusivement aux consommateurs qui achètent le produit à des fins non professionnelles.

PÉRIODE DE GARANTIE

Prozis garantit que le produit est exempt de défauts de matériel et de production pendant une période de 2 ans, à compter de la date d'achat initial par le consommateur et de la livraison respective, ou pendant une période plus longue si elle est légalement établie par la législation nationale applicable. En cas de réparation, cette période de 2 ans est suspendue pendant la durée de la réparation.

CONSOMMABLES

La diminution progressive des performances causée par l'utilisation prolongée des composants consommables du produit, tels que les piles/batteries, n'est pas couverte par cette garantie, sauf si le dysfonctionnement est dû à un défaut de conception, de matériaux ou de production.

COMMENT FAIRE UNE RÉCLAMATION

En cas de besoin d'exercer les droits qui vous sont concédés par la présente garantie, veuillez communiquer avec le service clients de Prozis via les canaux de communication fournis sur le site de Prozis et suivre les instructions ou recommandations fournies. Les informations de contact et d'assistance technique sont également fournies à la fin de cette garantie.

Toute réclamation relative à cette garantie ne sera valable que sur présentation d'une preuve d'achat par le client d'origine. Cette preuve d'achat peut être l'original de la facture ou du reçu, pourvu qu'elle comprenne des renseignements sur la date d'achat et le nom du modèle du produit.

RÉPARATIONS SOUS GARANTIE

Toute réparation effectuée dans le cadre de cette garantie ne peut être effectuée par des tiers. Cette garantie ne s'applique pas aux réparations ou aux dommages causés directement par ces réparations, qui ont affecté ou causé les dommages faisant l'objet de la respective réclamation sous garantie.

EXCLUSIONS

Les situations suivantes ne sont pas couvertes par cette garantie :

1. Toute usure des pièces et composants résultant d'une utilisation normale du produit.
2. Fissures, bosses, éraflures et autres types de dommages superficiels qui n'affectent que l'apparence du produit.
3. Tout dysfonctionnement causé par une utilisation inappropriée du produit non conforme aux instructions du manuel d'utilisation.
4. Utilisation et stockage du produit non conformes aux instructions du manuel d'utilisation.
5. Ouverture du produit par un tiers qui n'est pas autorisé à procéder à sa réparation.
6. Modification ou changement de pièces ou de composants, qu'ils soient internes ou externes.
7. Dommages causés par une fuite de batterie résultant de la rupture de l'un de ses composants ou d'une mauvaise utilisation du produit.
8. Dysfonctionnement ou dommages dus à des raisons qui ne peuvent être imputées à la production ou à la conception du produit.
9. Utilisation du produit dans le contexte d'un business, d'une profession ou d'un commerce.
10. Dysfonctionnement dû à une utilisation non conforme aux normes techniques ou de sécurité en vigueur, ou aux instructions du manuel d'utilisation.

Les services fournis par Prozis afin de réparer ou dépanner tout défaut ou dysfonctionnement résultant de la vérification de l'une des situations exclues susmentionnées seront soumis au paiement de frais de main-d'œuvre, de transport et de composants.

Le client supporte tous les risques de perte et d'endommagement du produit pendant le transport vers Prozis. Cette garantie sera annulée si le produit retourné est accompagné d'étiquettes ou d'autocollants qui ont été enlevés, endommagés, altérés ou modifiés de quelque façon que ce soit.

RESPONSABILITÉ LIMITÉE

Prozis ne peut être tenue responsable des dommages indirects ou des pertes dues à l'utilisation du produit.

QUE FAIRE ?

Pour demander le service de garantie, vous devez d'abord contacter le service clients de Prozis via les canaux de communication fournis sur le site de Prozis, et suivre les instructions et recommandations fournies.

Renvoyer le produit dans son emballage d'origine, y compris tous les accessoires et la documentation, à l'adresse suivante :

PROZIS
Rua do Cais, n° 198
4830-345 Póvoa do Lanhoso
Braga - Portugal

CONTACTS

Prozis est toujours disponible pour des éclaircissements supplémentaires via les canaux de communication du service clients sur www.prozis.com/support.

Prozis ist eine eingetragene Marke von PROZIS.COM, S.A.

Prozis behält sich das Recht vor, jederzeit und ohne Vorankündigung Anpassungen oder Veränderungen am Produkt oder der zugehörigen Dokumentation vorzunehmen, um die Gebrauchstauglichkeit zu garantieren. Die aktuellste Version dieses Dokuments, die solche Anpassungen oder Veränderungen enthalten kann, steht als Referenz auf www.prozis.com zur Verfügung.

Gesetzliche Entsprechungserklärung

Mit diesem Dokument erklärt Prozis, dass der Sweetch - Sandwichmaker mit auswechselbaren Platten vollständig mit allen in den geltenden Rechtsvorschriften festgelegten Standards sowie anderen relevanten Bestimmungen übereinstimmt.

Für jede weitere Erklärung steht Prozis immer über seine Kundendienst-Kommunikationskanälen auf www.prozis.com/support zur Verfügung.



Um negative Auswirkungen auf die Umwelt oder die menschliche Gesundheit durch gefährliche Stoffe in Elektro- und elektronischen Geräten zu vermeiden, wird vom jeweiligen Endverbraucher erwartet, dass dieser die Bedeutung des Symbols bestehend aus einem Bild eines durchgestrichenen Abfallbehälters versteht.



Entsorgen Sie elektrische und elektronische Altgeräte nicht mit unsortiertem Hausmüll, sondern entsorgen Sie diese separat und ordnungsgemäß.



Die Verpackung, die das Gerät vor Transportschäden schützt, ist aus umweltfreundlichen Materialien hergestellt, die in örtlichen Recyclingbehältern entsorgt werden können.



Die Geräteteile, die mit Nahrung in Berührung kommen, sind für Nahrungsmittel geeignet.

Sicherheitswarnungen



ACHTUNG!

Dieses Symbol weist auf gefährliche Situationen hin, die zu leichten Verletzungen oder Schäden, Fehlfunktionen und / oder zur Zerstörung des Geräts führen können. **Um mögliche Schäden oder Verletzungen von Benutzern oder Dritten zu vermeiden, befolgen Sie stets die unten genannten Anweisungen.**

- Dieses Gerät kann von Kindern und Personen mit körperlichen, sensorischen oder geistigen Einschränkungen oder mangelnder Erfahrung und Kenntnissen verwendet werden, vorausgesetzt, dass dies unter Aufsicht geschieht oder sie entsprechende Anweisungen zur sicheren Nutzung des Geräts erhalten und sie die damit verbundenen Gefahren verstanden haben.
- Kinder dürfen nicht mit dem Gerät spielen.
- Dieses Gerät darf nicht für gewerbliche Zwecke verwendet werden.
- Das Gerät wurde nicht für eine Anwendung im Freien entwickelt.
- Dieses Gerät kann nicht mit einem externen Timer oder einem separaten Fernbedienungssystem bedient werden.
- Trennen Sie das Gerät von der Steckdose, wenn Sie es nicht verwenden oder bevor Sie es reinigen. Lassen Sie es abkühlen, bevor sie Teile hinzufügen oder entnehmen und bevor Sie es reinigen.
- Die Verwendung von irgendwelchem Zubehör wird vom Hersteller nicht empfohlen, da dies zu Bränden, einem Elektroschock oder zu einem erhöhten Verletzungsrisiko führen kann.

Dieses Gerät ist ausschließlich für den Haushaltsgebrauch bestimmt und nicht für Umfelder wie:

- Personalküchenbereiche in Läden, Büros und anderen Arbeitsumgebungen.

- Bauernhöfe.
- Durch Gäste in Hotels, Motels und anderen wohnähnlichen Umgebungen.
- Frühstückspensionen ähnelnde Umgebungen.

Betreiben Sie das Gerät nicht in senkrechter Position. Diese Position sollte nur bei der Aufbewahrung des Geräts verwendet werden.



HEISSE OBERFLÄCHEN!

Um Verbrennungen zu vermeiden, sollte die Metalloberfläche nicht berührt werden, während das Gerät in Betrieb ist. **Bitte verwenden Sie ausschließlich die Griffe und Kontrollelemente des Geräts.**

- Nachdem das Gerät ausgeschaltet wurde, bleibt es eine Zeit lang noch sehr heiß und sollte daher nicht berührt werden.
- Das Gerät sollte erst transportiert werden, wenn es abgekühlt ist und dies nur an den daran befestigten Griffen.



GEFAHR!

Stromschlaggefahr durch Feuchtigkeit

- Das Gerät, das Stromkabel und der Stromstecker dürfen nicht in Wasser oder andere Flüssigkeiten getaucht werden.
- Schützen Sie das Gerät vor Feuchtigkeit, Wassertropfen und Wasserspritzer.
- Trennen Sie den Stecker sofort, falls irgendeine Flüssigkeit in das Gerät eindringt. Lassen Sie das Gerät überprüfen, bevor Sie es wieder verwenden.

- Berühren Sie das Gerät niemals mit nassen Händen.
- Trennen Sie den Stecker sofort, falls das Gerät in Wasser fällt. Erst dann kann das Gerät sicher aus dem Wasser geholt werden.
- Verwenden Sie das Gerät nicht, falls das Gerät oder das Stromkabel sichtbare Schäden aufweisen.

Wartung und Reinigung

- Ziehen Sie den Stecker aus der Steckdose und lassen Sie das Gerät abkühlen, bevor Sie es reinigen.
- Das Gerät lässt sich einfacher reinigen, wenn es noch leicht warm ist.
- Das Gerät muss für die Reinigung nicht auseinandergebaut werden.
- Tauchen Sie das Gerät nie in Wasser oder stellen es in die Spülmaschine.
- Die austauschbaren Platten können in Wasser oder in der Spülmaschine gereinigt werden.
- Wischen Sie die Platten mit einem weichen Tuch ab, um Essensreste zu entfernen.
- Bei klebrigen Essensresten, verwenden Sie warmes Wasser mit etwas Reinigungsmittel. Reinigen Sie keine der Geräteteile mit Stahlwolle oder einer Stahlbürste. Verwenden Sie nur Reinigungspads aus Nylon oder anderen nicht-metallischen Materialien.
- Reinigen Sie die äußere Oberfläche mit einem weichen, feuchten Tuch und mildem Seifenwasser.
- Reinigen Sie alle Teile und lassen Sie sie richtig trocknen.
- Achten Sie immer darauf, dass das Gerät kühl und trocken ist, bevor Sie es lagern.
- Das Stromkabel kann bei der Aufbewahrung um die Unterseite der Basis gewickelt werden.
- Bewahren Sie das Gerät an einem kühlen, trockenen und vor direktem Sonnenlicht geschützten Ort auf.

Bedienungsanleitung

VERPACKUNGSINHALT

1x Sweetch - Sandwichmaker
1x Austauschbare Platten-Set (Sandwich)
1x Bedienungsanleitung

PRODUKTBESCHREIBUNG (SIEHE SEITE 2)

1. Oberes Gehäuse
2. Betriebsanzeige
3. Bereitschaftsanzeige
4. Verschluss-Clip
5. Unteres Gehäuse
6. Oberer Handgriff
7. Nichthaftende Platten
8. Stiel
9. Unterer Handgriff
10. Nichthaftende Sandwichplatten
11. Nichthaftende Pfannkuchenplatten (SEPARAT VERKAUFT)
12. Nichthaftende Waffelplatten (SEPARAT VERKAUFT)

ANWENDUNG

Vor der Anwendung

1. Achten Sie darauf, dass sie alle Anweisungen gelesen und sie für späteres Nachschlagen aufbewahrt haben.
2. Entfernen Sie die Verpackung komplett.
3. Reinigen Sie die Platten mit einem feuchten Schwamm oder einem warmen, feuchten Tuch.

 **Das Gerät darf nicht in Feuchtigkeit getaucht und es darf kein Wasser direkt auf die Heizoberfläche geschüttet werden.**

4. Das Gerät mit einem Tuch oder Papiertuch abtrocknen.
5. Für bessere Resultate können die Platten mit etwas Öl oder Kochspray leicht eingefettet werden.

 **Ihr Sandwichmaker kann bei der ersten Inbetriebnahme etwas Rauch oder Geruch absondern. Dies kann bei vielen sich aufheizenden Geräten vorkommen und beeinflusst die Sicherheit Ihres Geräts nicht.**

Tägliche Anwendung

- Schließen Sie das Gerät an und stecken den Netzstecker in die Steckdose. Die Bereitschaftsanzeige leuchtet auf und zeigt an, dass sich die Platten vorheizen.

- Es wird etwa 5 Minuten dauern, bis die richtige Backtemperatur erreicht wurde - dann schaltet sich die Bereitschaftsanzeige wieder aus.
- Öffnen Sie das Gerät und legen Sie das Sandwich, Fleisch oder andere Lebensmittel auf die unteren Platten.
- Schließen Sie das Gerät. Die Bereitschaftsanzeige schaltet sich erneut an.
- Lassen Sie alles etwa 3 bis 6 Minuten garen (die Bereitschaftsanzeige schaltet sich wieder aus) oder bis es goldbraun ist, indem Sie die Backzeit Ihrem eigenen Geschmack anpassen.
- Sobald das Essen fertig ist, verwenden Sie die Handgriffe, um das Gerät zu öffnen. Nehmen Sie das Essen mit einem weichen Spachtel heraus. Niemals sollten dafür Metallzangen oder Messer verwendet werden, da diese die Antihafbeschichtung der Platten beschädigen können.
- Sobald die Zubereitung beendet ist, trennen Sie das Gerät von der Netzversorgung. Lassen Sie das Gerät in aufgeklapptem Zustand abkühlen.

Entfernen der Platten:

- Trennen Sie das Gerät von der Steckdose und lassen Sie es abkühlen, bevor Sie die Platten entfernen.
- Öffnen Sie das Gerät, drücken Sie die Platten-Entriegelungstaste (an der Vorderseite des Geräts). Drücken Sie fest und die Platte wird leicht von der Basis aufspringen. Halten Sie die Platte mit beiden Händen und heben Sie sie aus den Metallkammern heraus. Drücken Sie die andere Platten-Entriegelungstaste, um die andere Platte auf die gleiche Weise zu entfernen.

FEHLERBEHEBUNG

Manche der auftretenden Probleme können eventuell durch den Benutzer behoben werden. Falls das Problem weiterhin bestehen bleibt, nachdem alle der folgenden Lösungsvorschläge probiert wurden, kontaktieren Sie bitte den Prozis-Kundenservice.

PROBLEM	URSACHE	LÖSUNG
Das Gerät funktioniert nicht	Das Gerät ist nicht an die Steckdose angeschlossen	Netzstecker in die Steckdose stecken
	Die Steckdose funktioniert nicht	Überprüfen Sie die Sicherungen und Schutzschalter
Das Essen hat einen erhöhten Bräunungsgrad	Das Essen war zu lange im Sandwichmaker	Entnehmen Sie das Essen früher aus dem Sandwichmaker

Gewährleistungsbestimmung

Alle elektrischen und elektronischen Produkte, die von Prozis via www.prozis.com vermarktet werden, fallen unter die Gewährleistung, die auf Verbrauchergeschäfte Anwendung findet.

ALLGEMEINES

Dieses Dokument enthält die Bedingungen der Gewährleistung von Prozis für Endkunden. Diese Gewährleistung gilt ausschließlich für Kunden, die Produkte für nichtgewerbliche Zwecke kaufen.

LAUFZEIT DER GEWÄHRLEISTUNG

Prozis garantiert, dass ein Produkt 2 Jahre lang keine Material- und Herstellungsmängeln vorweist. Die Laufzeit beginnt ab dem Kaufdatum des Kunden und die jeweilige Zustellung, kann aber auch länger gelten, falls dies gesetzlich durch das anwendbare nationale Recht festgelegt wurde. Im Fall, dass eine Reparatur nötig ist, wird die 2-Jahre-Laufzeit während der Reparaturzeit suspendiert.

VERBRAUCHSMATERIALIEN

Eine allmähliche Leistungsabnahme als Resultat eines längeren Gebrauchs der Verbrauchsmaterialien des Produktes, wie beispielsweise Akkus, wird nicht durch die Gewährleistung abgedeckt, es sei denn, die Fehlfunktion wurde durch einen Fehler in der Konstruktion, der Materialien oder der Herstellung verursacht.

WIE WERDEN ANSPRÜCHE GELTEND GEMACHT

Wenn es nötig ist, die durch diese Gewährleistung erteilten Rechte wahrzunehmen, kontaktieren Sie bitte den Prozis Kundenservice durch die auf der Prozis-Webseite zur Verfügung stehenden Kommunikationskanäle und folgen Sie den dort stehenden Anweisungen oder Empfehlungen. Kontaktinformationen und Informationen zum technischen Support stehen ebenfalls am Ende dieser Gewährleistung.

Jegliche Ansprüche, die bezüglich dieser Gewährleistung geltend gemacht werden, werden erst gültig, wenn der Kaufbeleg durch den ursprünglichen Kunden präsentiert wird. Dieser Kaufbeweis kann die originale Rechnung oder Quittung sein, solange es die Informationen bezüglich des Kaufdatums und des Namens des Produktmodells enthält.

GEWÄHRLEISTUNGSREPARATUREN

Jegliche Reparaturen, die im Rahmen dieser Gewährleistung getätigt wurden, können nicht durch Dritte gemacht werden. Von jeglicher Gewährleistung ausgeschlossen sind Reparaturen oder Schäden, die Resultat aus solchen Reparaturen durch Dritte und durch Dritte beeinflusst oder verursacht wurden.

AUSNAHMEN

Folgende Situationen werden von jeglicher Gewährleistung ausgeschlossen:

1. Jegliche Verschleißerscheinungen von Teilen und Bestandteilen, die durch die normale Produktverwendung entstehen.
2. Risse, Dellen, Kratzer und andere Arten von Oberflächenschäden, die nur das Aussehen des Produktes beeinträchtigen.
3. Jegliche Fehlfunktion, die durch die unsachgemäße Produktverwendung, d.h. die den Anweisungen der Bedienungsanleitung nicht entspricht, entsteht.

4. Wenn die Verwendung und Aufbewahrung des Produktes nicht den Anweisungen der Bedienungsanleitung entspricht.
5. Die Öffnung des Produkts durch eine dritte Partei, die nicht autorisiert ist, diese Reparatur zu tätigen.
6. Das Bearbeiten oder Ändern von Teilen oder Komponenten, seien sie von Innen oder von Außen.
7. Durch auslaufende Batterieflüssigkeit verursachte Schäden, die wiederum durch materielle Schäden an den Komponenten oder durch den Missbrauch des Produktes entstanden sind.
8. Eine Fehlfunktion oder ein Schaden, der nicht auf die Herstellung oder das Design des Produktes zurückgeführt werden kann.
9. Die Verwendung des Produktes im Rahmen einer Geschäftstätigkeit, einer Beschäftigung oder eines Handels.
10. Eine Fehlfunktion aus Gründen, die nicht den geltenden technischen Normen oder Sicherheitsnormen, oder nicht den Anweisungen der Bedienungsanleitung entsprechen.

Treten diese oben genannten Situationen ein, fallen für die durch Prozis gebotenen Dienste zum Reparieren von Defekten oder Fehlfunktionen, und die Kosten für die Reparaturarbeiten, den Transport und Ersatzteile werden dem Kunden in Rechnung gestellt.

Der Kunde trägt alle Risiken für den Verlust und die Schädigung des Produktes im Laufe des Transportes zu Prozis. Der Gewährleistungsanspruch erlischt, falls das Produkt mit Etiketten oder Aufklebern abgegeben wird, die entfernt, geschädigt, geändert oder auf sonstige Weise modifiziert wurden.

BESCHRÄNKTE HAFTUNG

Prozis kann nicht für die indirekte Schädigung oder den Verlust durch die Verwendung des Produktes verantwortlich gemacht werden.

WAS MUSS GEMACHT WERDEN?

Um die Gewährleistungsansprüche gelten zu machen, sollten Sie zuerst den Prozis Kundenservice, durch die auf der Webseite von Prozis zur Verfügung stehenden Kommunikationskanäle, kontaktieren und allen zur Verfügung stehenden Anweisungen und Empfehlungen folgen.

Senden Sie das Produkt in der Originalverpackung, inklusive dem ganzen Zubehör und den Unterlagen, an die folgende Adresse zurück:

PROZIS
Rua do Cais, n° 198
4830-345 Póvoa do Lanhoso
Braga - Portugal

KONTAKTE

Der Prozis-Kundenservice steht Ihnen jederzeit für weitere Erläuterungen durch die auf der Webseite stehenden Kommunikationskanäle www.prozis.com/support zur Verfügung.

Prozis è un marchio registrato di PROZIS.COM, S.A.

Prozis si riserva il diritto di adeguare o alterare il prodotto o qualsiasi documento ad esso legato al fine di assicurarne l'idoneità di utilizzo, in qualsiasi momento e senza avviso previo. La versione più recente di questo documento, che può contenere tali adeguamenti o alterazioni, è disponibile come riferimento sul sito www.prozis.com.

Dichiarazione di conformità legale

Mediante questo documento, Prozis dichiara che Sweetch - Switchable Sandwich Maker è pienamente conforme agli standard specificati nella legislazione in vigore ed anche ad altre clausole rilevanti.

Prozis è sempre disponibile per qualsiasi chiarimento ulteriore attraverso i canali di comunicazione con l'Assistenza Clienti, al sito www.prozis.com/support.



Per evitare qualsiasi conseguenza sull'ambiente o sulla propria salute causata dalle sostanze presenti nei dispositivi elettrici ed elettronici, l'utente finale di tali dispositivi deve comprendere appieno il significato del simbolo del contenitore per rifiuti barrato con una croce. Non gettare l'apparecchiatura elettrica ed elettronica insieme ai rifiuti indifferenziati. Gettare separatamente e nei contenitori corretti.



L'imballaggio che protegge il dispositivo contro i possibili danni causati durante il trasporto è realizzato con materiale non inquinante, che può essere smaltito negli appositi contenitori locali.



Le parti del dispositivo che entrano in contatto con il cibo sono adatte agli alimenti.

Avvertenze di sicurezza



ATTENZIONE!

Questo simbolo indica situazioni pericolose che potrebbero causare leggere ferite, o danneggiamento, malfunzionamento e/o distruzione del dispositivo.

Per evitare possibili danni o lesioni agli utenti o ad altri, assicurarsi di rispettare i seguenti requisiti.

- Questo apparecchio può essere utilizzato da bambini o persone con ridotte capacità fisiche, sensoriali o mentali o con scarsa esperienza e/o conoscenza, a condizione che siano sotto supervisione o abbiano ricevuto istruzioni

per l'uso dell'apparecchio in modo sicuro e che ne comprendano i pericoli.

- I bambini non devono giocare con l'apparecchio.
- Questo apparecchio non deve essere utilizzato per scopi commerciali.
- L'apparecchio non è progettato per l'uso all'aperto.
- Questo apparecchio non è destinato ad essere utilizzato con un timer esterno o con un sistema di comando a distanza separato.
- Scollegare il dispositivo dalla presa di corrente quando non in funzione e prima della pulizia. Lasciarlo raffreddare prima di aggiungere o rimuovere qualsiasi parte, e prima di pulire il dispositivo.
- L'utilizzo di qualsiasi accessorio non consigliato dal produttore potrebbe causare incendi, shock elettrici o rischio di infortuni.

Questo apparecchio è destinato al solo uso domestico e non in ambienti quali:

- Aree cucina del personale in negozi, uffici e altri ambienti di lavoro.
- Fattorie/agriturismi.
- Da parte di clienti in alberghi, motel e altri ambienti di tipo residenziale.
- Ambienti tipo bed and breakfast.

Non utilizzare il dispositivo in posizione verticale. Questa posizione è adatta solo per la conservazione.



SUPERFICI MOLTO CALDE!

Per evitare lesioni dovute a ustioni, le superfici metalliche dell'apparecchio non devono essere toccate durante il funzionamento. **Utilizzare esclusivamente le maniglie e gli elementi di comando in dotazione.**

- Dopo lo spegnimento, l'apparecchio rimane molto caldo per un certo periodo di tempo, durante il quale non deve essere toccato.
- Spostare l'apparecchio solo dopo che si è raffreddato, utilizzando le maniglie in dotazione.



PERICOLO!

Rischio di scosse elettriche dovute all'umidità

- L'apparecchio, il cavo di alimentazione e la spina non devono essere immersi in acqua o altri liquidi.
- Proteggere l'apparecchio da umidità, gocce d'acqua e spruzzi d'acqua.
- Nel caso entrino dei liquidi nell'apparecchio, scollegare immediatamente la spina. Far controllare l'apparecchio prima di riutilizzarlo.
- Non toccare mai l'apparecchio con le mani bagnate.
- Se l'apparecchio dovesse cadere in acqua, scollegare immediatamente la spina. Solo così è possibile recuperare l'apparecchio in tutta sicurezza.
- Non utilizzare l'apparecchio in caso di danni visibili all'apparecchio o al cavo di alimentazione.

Manutenzione e pulizia

- Scollegare il dispositivo e lasciarlo raffreddare prima della pulizia.
- È più semplice pulire l'unità quando è leggermente tiepida.
- Non è necessario smontare il dispositivo per pulirlo.
- Non immergere l'apparecchio in acqua e non lavare in lavastoviglie.
- Le piastre rimovibili possono essere lavate con acqua e nella lavastoviglie.
- Passare un panno morbido sulle piastre per rimuovere i residui di cibo.
- Contro i residui appiccicosi, utilizzare un detergente mescolato con acqua tiepida. non pulire nessuna delle parti del dispositivo con pagliette abrasive. Sono consigliate solo spugne in nylon o comunque non in metallo.
- Pulire le superfici esterne con un panno morbido e inumidito con acqua e poco sapone.
- Pulire tutte le parti e lasciarle asciugare bene.
- Prima di riporlo, assicurarsi sempre che il dispositivo si sia raffreddato e che sia asciutto.
- Prima di riporlo, il cavo di alimentazione può essere arrotolato alla base dell'apparecchio.
- Conservare il dispositivo in luogo fresco e asciutto, al riparo dalla luce diretta del sole.

Manuale utente

CONTENUTO

1x Sweetch - Tostiera con piastre rimovibili
 1x Set di piastre da cucina (sandwich)
 1x Manuale utente

DESCRIZIONE DEL PRODOTTO (VEDERE PAGINA 2)

1. Unità superiore
2. Spia di funzione
3. Spia di temperatura
4. Chiusura a scatto
5. Unità inferiore
6. Maniglia del coperchio superiore
7. Piastra antiaderente
8. Cerniera
9. Maniglia del coperchio inferiore
10. Piastra antiaderente per sandwich
11. Piastra antiaderente per pancake (VENDUTA SEPARATAMENTE)
12. Piastra antiaderente per waffle (VENDUTA SEPARATAMENTE)

ISTRUZIONI PER L'USO

Prima dell'uso

1. Leggere le istruzioni e conservarle per uso futuro.
2. Rimuovere l'imballaggio.
3. Pulire le piastre utilizzando una spugna umida o un panno inumidito con acqua tiepida.

 **Non immergere l'unità in nessun liquido e non versare acqua direttamente sulla superficie di cottura.**

4. Asciugare con un panno o carta assorbente.
5. Per risultati migliori, ungere le piastre con un goccio d'olio o spray da cucina.

 **La tostiera potrebbe emanare un po' di fumo o odore la prima volta che viene accesa. È il caso di numerosi apparecchi per riscaldare. Questo non influisce sulla sicurezza dell'apparecchio.**

uso quotidiano

- Chiudere l'apparecchio e collegarlo a una presa di alimentazione a muro. La spia di temperatura si accende, indicando che sta preriscaldando.
- Sono necessari circa 5 minuti per raggiungere la temperatura di cottura: la spia di temperatura si spegne.
- Aprire il dispositivo e collocare il sandwich, la carne o altri cibi sulla piastra della parte inferiore.
- Chiudere il dispositivo. La spia di temperatura si accende di nuovo.
- Cucinare per circa 3-6 minuti (la spia si spegne nuovamente), o fino a raggiungere un colore dorato, regolando il tempo di cottura ai propri gusti personali.
- Appena il cibo è pronto, utilizzare la maniglia per aprire l'apparecchio. Togliere il cibo con l'aiuto di una spatola morbida. Non utilizzare pinze di metallo o coltelli, perché possono causare danni alla superficie antiaderente delle piastre.
- Dopo aver finito di tostare, scollegare la presa dalla parete e lasciare raffreddare il dispositivo.

Per rimuovere le piastre:

- Scollegare il dispositivo e lasciare raffreddare prima di rimuovere le piastre.
- Aprire il dispositivo, premere il tasto per staccare la piastra (nella parte davanti del dispositivo). Premere con forza e la piastra si staccherà leggermente dalla base. Prendere la piastra con entrambe le mani, farla scivolare dal sostegno in metallo e alzarlo dalla base. Premere sull'altro tasto per staccare la piastra per rimuovere le altre piastre, nello stesso modo.

RISOLUZIONE DEI PROBLEMI

Alcuni problemi possono essere risolti dall'utente. Se il problema persiste dopo aver provato le seguenti soluzioni, contattare il servizio clienti Prozis.

PROBLEMA	CAUSA	SOLUZIONE
Il dispositivo non funziona	Il dispositivo non è collegato alla presa	Inserire la spina alla presa a muro
	La presa a muro non funziona	Verificare i fusibili e il salvavita
Il cibo è troppo scuro	Il cibo è rimasto nella tostiera per troppo tempo	Diminuire il tempo di tostatura

Dichiarazione di garanzia

Tutte le apparecchiature elettriche ed elettroniche vendute da Prozis sul sito www.prozis.com sono coperte da garanzia applicabile agli acquisti e alle vendite di beni di consumo.

CONSIDERAZIONI GENERALI

Questo documento contiene i termini e le condizioni della garanzia di Prozis per il consumatore finale. Questa garanzia è valida esclusivamente per il consumatore che acquista prodotti per un uso non professionale.

PERIODO DI GARANZIA

Prozis garantisce che le apparecchiature rimangano senza difetti, del materiale e del prodotto stesso, per un periodo di 2 anni a partire dalla data iniziale dell'acquisto da parte del consumatore e della relativa consegna, o per un tempo maggiore, se legalmente stabilito dalla normativa nazionale applicabile. In caso di riparazione, il periodo di 2 anni è sospeso durante il tempo richiesto dalla riparazione.

BENI DI CONSUMO

La graduale diminuzione delle prestazioni, causata dall'uso prolungato delle componenti deteriorabili, come le batterie, non è coperta da questa garanzia, a meno che il malfunzionamento non sia causato da un difetto di design, materiale o produzione.

COME EFFETTUARE UN RECLAMO

In caso esista il motivo per esercitare il diritto concesso al consumatore da questa garanzia, preghiamo di contattare l'Assistenza Clienti di Prozis attraverso i canali presenti sul sito di Prozis e di seguire le istruzioni e i consigli riportati. I contatti e le informazioni per l'assistenza tecnica si trovano anche alla fine di questa garanzia.

Qualsiasi reclamo effettuato in relazione a questa garanzia sarà valido solo su presentazione di una prova di acquisto da parte del cliente originale. Questa prova può essere la fattura o ricevuta originale, premesso che presenti le informazioni relative alla data dell'acquisto e al nome del modello del prodotto.

RIPARAZIONI IN GARANZIA

Qualsiasi riparazione nell'ambito della presente garanzia non può essere effettuata da terzi. Questa garanzia non si applica a nessun tipo di riparazione o danno causato direttamente da tali riparazioni, che abbiano avuto un impatto o abbiano causato i danni che costituiscono l'oggetto del corrispondente reclamo di garanzia.

ECCEZIONI

Le situazioni seguenti non sono coperte dalla presente garanzia:

1. Qualsiasi usura a parti e componenti che risulti dal normale utilizzo del dispositivo.
2. Crepe, ammaccature, graffi, e altri tipi di danni superficiali che riguardano solo l'aspetto del prodotto.
3. Qualsiasi malfunzionamento causato da utilizzo inappropriato che non rispetta le istruzioni del manuale d'uso.
4. Utilizzo e conservazione del prodotto che non rispetta le istruzioni del manuale d'uso.
5. Apertura del prodotto da terzi non autorizzati a procedere alla riparazione.
6. Alterazione o modifica di parti o componenti, sia interne che esterne.
7. Danni causati da perdite della batteria, provocate da un guasto di una sua qualsiasi componente, oppure da uso improprio del prodotto.
8. Malfunzionamenti o danni causati da situazioni non ascrivibili alla produzione o all'ideazione dell'apparecchiatura.
9. Uso del prodotto in contesti aziendali, professionali o commerciali.
10. Malfunzionamento causato da utilizzo che non rispetta la normativa tecnica e di sicurezza in vigore.

I servizi forniti da Prozis con il fine di riparare o aggiustare qualsiasi tipo di difetto o malfunzionamento derivante da una delle situazioni eccezionali sopracitate, saranno soggetti al pagamento di manodopera, trasporto e costi della componente.

Il cliente deve supportare tutti i rischi di perdita e danno al prodotto durante il trasporto verso la Prozis. Questa garanzia è nulla se l'apparecchiatura restituita non riporta correttamente l'etichetta o l'adesivo, perché rimossi, danneggiati, manomessi o modificati in qualsiasi modo.

RESPONSABILITÀ LIMITATA

Prozis non può ritenersi responsabile per danni o perdita indiretti, dovuti all'uso del prodotto.

COSA FARE?

Al fine di richiedere un servizio di garanzia, il cliente dovrà contattare prima di tutto l'Assistenza Clienti di Prozis attraverso i canali presenti sul sito di Prozis e seguire le istruzioni e i consigli riportati.

Restituire il prodotto all'interno della scatola originale, inclusi tutti gli accessori e i documenti presenti al suo interno, all'indirizzo seguente:

PROZIS
Rua do Cais, n° 198
4830-345 Póvoa do Lanhoso
Braga - Portugal

CONTATTI

Prozis è sempre disponibile per ulteriori chiarimenti. Contatta l'Assistenza Clienti all'indirizzo: www.prozis.com/support.

Prozis es una marca registrada de PROZIS.COM, S.A.

Prozis se reserva el derecho de ajustar o modificar el producto o cualquiera de los documentos relacionados con el mismo a fin de asegurar su idoneidad para el uso, en cualquier momento y sin previo aviso. La versión más reciente del presente documento, que puede incluir los ajustes o modificaciones anteriormente mencionados, está disponible para consulta en www.prozis.com.

Conformidad legal

Mediante el presente documento, Prozis declara que la Sandwichera con placas intercambiables - Sweetch cumple con todos los requisitos especificados en la legislación vigente, así como en otras disposiciones pertinentes.

Para cualquier información adicional, Prozis estará siempre a su disposición a través de nuestros canales de comunicación del servicio de atención al cliente, disponibles en www.prozis.com/support.



A fin de evitar cualquier impacto sobre el medio ambiente o la salud humana debido a sustancias peligrosas presentes en dispositivos eléctricos y electrónicos, los usuarios finales de dichos dispositivos deben comprender el significado del símbolo que consiste en un contenedor de basura tachado con una X. No deseche aparatos eléctricos y electrónicos con la basura doméstica. Depositelos en el contenedor de reciclaje correspondiente.



El embalaje que protege el dispositivo contra daños en el transporte está fabricado con materiales no contaminantes que se pueden desechar en los contenedores de reciclaje locales.



Las partes del aparato que entran en contacto con alimentos son aptas para uso alimentario.

Advertencias de seguridad



¡ATENCIÓN!

Este símbolo identifica situaciones peligrosas que pueden provocar lesiones leves, daños, avería y/o destrucción del aparato. **Para evitar posibles daños o lesiones a los usuarios u otras personas, asegúrese de cumplir con los requisitos descritos a continuación.**

- Este aparato es apto para personas (incluidos niños) con facultades físicas, sensoriales o intelectuales

reducidas, o con falta de experiencia y/o conocimientos, siempre y cuando sea bajo supervisión o siguiendo las instrucciones relativas al uso del aparato de manera segura y entiendan los riesgos que implica.

- Asegúrese de que los niños no jueguen con este aparato.
- No utilice este aparato para fines comerciales.
- Este aparato no está diseñado para utilizarse al aire libre.
- Este aparato no se debe utilizar con un temporizador externo o un sistema de mando a distancia.
- Desconecte el enchufe de la toma de corriente cuando no esté utilizando el aparato y antes de limpiarlo. Deje que se enfríe antes de cambiar o quitar piezas y antes de limpiar el aparato.
- La utilización de accesorios distintos a los recomendados por el fabricante puede provocar incendios, descargas eléctricas o riesgo de sufrir lesiones.

Este aparato está diseñado exclusivamente para uso doméstico y no debe utilizarse en ambientes como:

- Áreas de cocina en tiendas, oficinas y otros entornos de trabajo.
- Granjas.
- Por clientes en hoteles, moteles y otros entornos residenciales.
- Alojamientos como hostales o pensiones.

No utilice el aparato en posición vertical. Esta posición debe usarse únicamente para almacenarlo.



¡SUPERFICIES CALIENTES!

Para evitar lesiones por quemaduras, no debe tocar las superficies metálicas del aparato durante el funcionamiento. **Utilice solo las asas y los controles del aparato.**

- Incluso una vez apagado, el aparato seguirá estando muy caliente durante algún tiempo y no debe tocarse.
- Transporte el aparato solo cuando se haya enfriado y hágalo utilizando las asas del mismo.



¡PELIGRO!

Riesgo de descarga eléctrica debido a humedad

- No sumerja el aparato, el cable de alimentación ni el enchufe en agua u otros líquidos.
- Proteja el aparato de humedad, gotas o salpicaduras de agua.
- Si penetraran líquidos en el aparato, desenchúfelo inmediatamente. Revise el aparato antes de volver a utilizarlo.
- Nunca toque el electrodoméstico con las manos mojas.
- Si el aparato cae en agua, desenchúfelo inmediatamente. Solo entonces será seguro sacarlo del agua.
- No utilice el aparato si este o el cable de alimentación presentan daños visibles.

Mantenimiento y limpieza

- Desenchufe el aparato de la toma de corriente y deje que se enfríe antes de limpiarlo.
- Para que resulte más fácil limpiar el aparato, hágalo cuando esté ligeramente caliente.
- No es necesario desmontar el aparato para limpiarlo.
- Nunca sumerja el aparato en agua ni lo coloque en el lavavajillas.
- Las placas intercambiables se pueden lavar con agua o en el lavavajillas.
- Limpie las placas de cocinado con un paño suave para eliminar los residuos de alimentos.
- Elimine los residuos más difíciles de limpiar con una solución de agua tibia y detergente. No limpie ninguna parte del aparato con estropajos o cepillos metálicos. Utilice un cepillo de limpieza con cerdas de nailon o no metálico.
- Limpie las superficies exteriores con un paño suave y humedecido en una solución jabonosa suave.
- Limpie todas las piezas y déjelas secar completamente.
- Asegúrese de que el aparato esté frío y seco antes de guardarlo.
- Puede enrollar el cable de alimentación alrededor de la parte inferior de la base para almacenar el aparato.
- Guarde el aparato en un lugar fresco, seco y alejado de la luz solar directa.

Manual de usuario

CONTENIDO DEL PAQUETE

1x Sandwichera con placas intercambiables - Sweetch
 1x Juego de placas para sándwich
 1x Manual de usuario

DESCRIPCIÓN DEL PRODUCTO (VÉASE PÁGINA 2)

1. Placa superior
2. Indicador luminoso de encendido
3. Indicador luminoso de temperatura
4. Pinza de cierre
5. Placa inferior
6. Asa superior
7. Placa antiadherente
8. Ejes
9. Asa inferior

10. Placa antiadherente para sándwich
11. Placa antiadherente para tortita (VENDIDO SEPARADAMENTE)
12. Placa antiadherente para gofre (VENDIDO SEPARADAMENTE)

INSTRUCCIONES DE USO

Antes de utilizar

1. Lea todas las instrucciones de este manual y guárdelo para futuras consultas.
2. Retire todo el material de embalaje.
3. Limpie las placas de cocinado con una esponja húmeda o un paño humedecido con agua tibia.

 **No sumerja la unidad en ningún líquido ni limpie la superficie de cocinado bajo agua corriente.**

4. Límpielo con un paño o papel de cocina.
5. Para obtener mejores resultados, ponga una pizca de aceite de cocina o espray para cocinar sobre las placas de cocinado.

 **La sandwichera puede generar algo de humo o producir un ligero olor en el primer uso. Esto es normal en muchos aparatos de calefacción y no afecta a la seguridad del aparato.**

Uso diario

- Cierre el aparato y enchúfelo a la toma de corriente. El indicador luminoso de temperatura se encenderá, indicando que el aparato ya se está precalentando.
- Tardará aproximadamente 5 minutos en alcanzar la temperatura adecuada. El indicador luminoso de temperatura se pagará.
- Abra la sandwichera y coloque el sándwich, carne u otros alimentos en la placa inferior.
- Cierre el aparato. El indicador luminoso de temperatura volverá a encenderse.
- Deje que se haga durante aproximadamente 3-6 minutos (el indicador luminoso de temperatura volverá a apagarse), o hasta que adquiera un color dorado, ajustando el tiempo en función de su gusto personal.
- Cuando la comida esté hecha, utilice el asa para abrir el aparato. Retire la comida con la ayuda de una espátula flexible. Nunca utilice pinzas ni cuchillos metálicos, ya que pueden dañar el revestimiento antiadherente de las placas de cocinado.
- Una vez que haya terminado de utilizar el aparato, desenchúfelo de la toma de corriente y déjelo abierto para que se enfríe.

Extracción de las placas intercambiables:

- Desenchufe siempre el aparato y deje que se enfríe antes de extraer las placas.
- Abra el aparato y pulse el botón situado en la parte frontal para extraer la placa. Presione firmemente y la placa saldrá ligeramente de la base. Sujete la placa con ambas manos, deslícela hacia fuera por debajo de los soportes de metal, levantándola de la base. Para extraer la placa inferior, pulse el botón de la placa inferior y siga los pasos anteriores.

RESOLUCIÓN DE PROBLEMAS

El usuario puede solucionar algunos problemas. Si el problema persiste después de llevar a cabo las siguientes soluciones, póngase en contacto con el servicio de atención al cliente de Prozis.

PROBLEMA	CAUSA	SOLUCIÓN
El aparato no funciona.	El aparato no está enchufado.	Introduzca el enchufe en la toma de corriente.
	El enchufe de pared no suministra energía.	Compruebe los fusibles y el disyuntor eléctrico.
Los alimentos presentan un color oscuro.	La comida ha estado demasiado tiempo en el aparato.	Deje que se haga durante menos tiempo.

Certificado de garantía

Todos los productos eléctricos y electrónicos comercializados por Prozis a través de www.prozis.com están cubiertos por la garantía aplicable a la compraventa de bienes de consumo.

CONSIDERACIONES GENERALES

En el presente documento se describen los términos y condiciones de la garantía que Prozis ofrece a sus clientes finales. La presente garantía se aplica exclusivamente a los clientes que adquieran el producto para fines no profesionales.

PERÍODO DE GARANTÍA

Prozis garantiza que el producto no presentará defectos de materiales ni de fabricación durante un período de 2 años a partir de la fecha de compra por parte del cliente y su respectiva entrega, o durante un periodo más largo si así lo establece la legislación nacional vigente. En caso de que el producto requiera reparación, el plazo de garantía de 2 años se suspende durante el período en que el artículo se encuentre en reparación.

CONSUMIBLES

La reducción gradual del rendimiento como consecuencia del uso prolongado de los componentes consumibles del producto, como las pilas/baterías, no está cubierta por esta garantía a menos que la avería sea atribuible a defectos de diseño, material o fabricación.

CÓMO PRESENTAR UNA RECLAMACIÓN

Para poder ejercer su derecho de garantía, deberá ponerse en contacto con el Servicio de Atención al Cliente de Prozis a través de los canales de comunicación indicados en la

página web de Prozis y seguir las instrucciones o recomendaciones proporcionadas. La información de contacto y asistencia técnica también se encuentra disponible al final de la presente garantía.

Cualquier reclamación relacionada con la presente garantía solo será válida si el cliente original presenta el justificante de compra, pudiendo este ser la factura o el recibo original que permita comprobar la fecha de compra y el modelo del producto.

REPARACIONES EN GARANTÍA

Las reparaciones en garantía no pueden efectuarse por servicios técnicos de terceras partes. La presente garantía no cubre reparaciones o daños directamente ocasionados por dichas reparaciones que hayan afectado o provocado los daños que son objeto de la reclamación de garantía.

EXCLUSIONES

Quedan excluidas de la cobertura los siguientes casos:

1. Cualquier desgaste de piezas y componentes como consecuencia del uso normal del producto.
2. Daños estéticos externos como agrietamientos, abolladuras, arañazos y otros tipos de daños superficiales.
3. Cualquier avería provocada por un uso inadecuado del producto, contraviniendo lo especificado en las instrucciones del manual de uso.
4. Uso y almacenamiento inadecuado del producto, contraviniendo lo especificado en las instrucciones del manual de uso.
5. Intento de reparación del producto por un tercero no autorizado.
6. Cambios o alteraciones de piezas o componentes internos o externos.
7. Daños producidos por fuga del contenido de las pilas/baterías como consecuencia de la ruptura de cualquiera de sus componentes, o por el uso incorrecto del producto.
8. Averías o daños por razones que no pueden atribuirse a la fabricación o diseño del producto.
9. Uso del producto en actividades profesionales, comerciales o empresariales.
10. Avería debido a un uso que no respeta las normas técnicas o de seguridad vigentes o las instrucciones del manual del uso.

Los servicios proporcionados por Prozis de reparación o arreglo de cualquier fallo o avería como consecuencia de cualquiera de las situaciones excluidas anteriormente mencionadas estarán sujetos al pago de costes de mano de obra, transporte y componentes.

El cliente asumirá todos los riesgos de pérdidas y daños que pueda sufrir el producto durante el transporte a Prozis. La presente garantía quedará anulada si las etiquetas o los adhesivos del producto devuelto han sido retirados o están dañados, manipulados o modificados de alguna manera.

LIMITACIÓN DE RESPONSABILIDAD

Prozis no se responsabiliza de daños o pérdidas indirectos como consecuencia del uso del producto.

CÓMO SOLICITAR EL SERVICIO DE GARANTÍA

Para obtener el servicio de garantía, primero deberá ponerse en contacto con el Servicio de Atención al Cliente de Prozis a través de los canales de comunicación indicados en la página web de Prozis y seguir las instrucciones o recomendaciones proporcionadas.

Envíe el producto en su embalaje original, incluyendo todos los accesorios y documentación a la siguiente dirección:

PROZIS
Rua do Cais, n° 198
4830-345 Póvoa do Lanhoso
Braga - Portugal

CONTACTO

Para cualquier información adicional, Prozis estará siempre a su disposición a través de nuestro canal de comunicación del Servicio de Atención al Cliente, disponible en www.prozis.com/support.

Prozis é uma marca comercial registada da PROZIS.COM, S.A.

A Prozis reserva-se o direito de ajustar ou modificar o produto ou qualquer documentação associada com o intuito de garantir a sua aptidão para utilização, a qualquer altura e sem aviso prévio. A versão mais recente deste documento, que poderá conter tais ajustes ou modificações, está disponível para consulta no site www.prozis.com.

Declaração de conformidade legal

A Prozis declara pelo presente documento que a Sanduicheira Alternável Sweetch está totalmente em conformidade com todas as normas especificadas na legislação aplicável, bem como com outras cláusulas relevantes.

A Prozis estará sempre disponível para esclarecimentos adicionais através dos canais de comunicação de apoio ao cliente disponíveis no site www.prozis.com/support.



Para evitar qualquer impacto no ambiente ou na saúde humana devido a substâncias perigosas presentes em dispositivos elétricos e eletrónicos, espera-se que os utilizadores finais de tais dispositivos compreendam o significado do símbolo que consiste num contentor do lixo riscado. Não elimine equipamentos elétricos e eletrónicos juntamente com resíduos domésticos indiferenciados, mas sim de forma separada e adequada.



A embalagem que protege o dispositivo contra danos de transporte é feita de materiais não poluentes que podem ser eliminados nos pontos de reciclagem locais.



As peças do dispositivo que entram em contacto com alimentos são adequadas para produtos alimentares.

Avisos de segurança



CUIDADO!

Este símbolo alerta para situações perigosas que podem originar ferimentos ligeiros ou danos, avaria e/ou destruição do dispositivo. **Para evitar possíveis danos ou lesões em utilizadores ou terceiros, certifique-se de que cumpre os requisitos que se seguem.**

- Este equipamento pode ser utilizado por crianças e pessoas com capacidades físicas, sensoriais ou intelectuais limitadas ou por pessoas sem experiência e/ou entendimento adequados, se forem supervisionadas

ou instruídas sobre a forma de utilização deste equipamento em segurança e se tiverem consciência dos riscos resultantes.

- As crianças não devem brincar com o equipamento.
- Este equipamento não deve ser utilizado para fins comerciais.
- O equipamento não se destina a utilização no exterior.
- Este equipamento não deve ser utilizado com um temporizador externo ou um sistema de controlo remoto separado.
- Retire a ficha da tomada quando o equipamento não estiver a ser utilizado e antes da limpeza. Permita que arrefeça antes de adicionar ou remover peças e antes de limpar o equipamento.
- A utilização de acessórios não recomendados pelo fabricante poderá resultar em incêndio, choque elétrico ou risco de ferimentos.

Este equipamento destina-se apenas para uso doméstico e não para ambientes como:

- Cozinhas de funcionários em lojas, escritórios e outros ambientes de trabalho.
- Quintas.
- Hotéis, motéis e outros ambientes residenciais em que seria utilizado por clientes.
- Ambientes do tipo alojamento com pequeno-almoço.

Não utilize o equipamento na vertical. Deverá recorrer a essa posição apenas para armazenamento.



SUPERFÍCIES QUENTES!

Para evitar queimaduras, não deve tocar nas superfícies metálicas do equipamento durante o funcionamento. **Utilize apenas as pegas e os elementos de controlo fornecidos.**

- O equipamento irá permanecer muito quente durante algum tempo depois de ser desligado, pelo que não deverá tocar-lhe durante este tempo.
- Transporte o equipamento apenas depois de ter arrefecido e utilizando somente as pegas.



PERIGO!

Risco de choque elétrico devido a humidade

- O equipamento, o cabo de alimentação e a ficha não devem ser mergulhados em água ou noutros líquidos.
- Proteja o equipamento de humidade, gotas de água e pulverizações de água.
- Se entrar líquido no equipamento, desligue imediatamente a ficha. Solicite a verificação do equipamento antes de voltar a utilizá-lo.
- Nunca toque no equipamento com as mãos molhadas.
- Se o equipamento cair dentro de água, desligue imediatamente a ficha. Só depois disso é que será seguro pegar no equipamento.
- Não utilize o equipamento se existirem danos visíveis no equipamento ou no cabo de alimentação.

Manutenção e limpeza

- Retire a ficha do equipamento da tomada e deixe-o arrefecer antes de limpar.
- É mais fácil limpar a unidade se estiver ligeiramente quente.
- Não é necessário desmontar o equipamento para efetuar a limpeza.
- Nunca mergulhe o equipamento em água nem o coloque numa máquina de lavar loiça.
- As placas alternáveis podem ser limpas em água ou na máquina de lavar loiça.
- Limpe as placas com um pano macio para remover resíduos de alimentos.
- No caso de resíduos de alimentos pegajosos, utilize uma mistura de água morna com detergente. Não limpe nenhuma peça do equipamento com escovas ou esfregões metálicos. Utilize apenas esfregões de nylon ou outros não metálicos.
- Limpe as superfícies exteriores utilizando um pano macio e húmido e água com sabão.
- Limpe todas as peças e permita que sequem adequadamente.
- Certifique-se sempre de que o equipamento está frio e seco antes de o guardar.
- O cabo de alimentação pode ser enrolado à volta da parte inferior da base para armazenamento.
- Guarde o equipamento num local fresco e seco, afastado de luz solar direta.

Manual de utilizador

CONTEÚDOS DA EMBALAGEM

1x Sanduicheira Alternável Sweetch
1x Conjunto de placas (para sanduíches)
1x Manual de utilizador

DESCRIÇÃO DO PRODUTO (CONSULTE A PÁGINA 2)

1. Compartimento superior
2. Luz de alimentação
3. Luz de equipamento pronto
4. Patilha da pega
5. Compartimento inferior
6. Cobertura da pega superior
7. Placa antiaderente
8. Dobradiça
9. Cobertura da pega inferior
10. Placa antiaderente para sanduíches
11. Placa antiaderente para panquecas (VENDIDA EM SEPARADO)
12. Placa antiaderente para waffles (VENDIDA EM SEPARADO)

INSTRUÇÕES DE UTILIZAÇÃO

Antes de utilizar

1. Certifique-se de que lê as instruções na íntegra e as guarda para referência futura.
2. Remova todas as embalagens.
3. Limpe as placas com uma esponja húmida ou um pano humedecido em água quente.

 **Não mergulhe a unidade em líquido e não coloque a superfície de preparação dos alimentos diretamente sob água corrente.**

4. Seque com um pano ou um toalhete de papel.
5. Para melhores resultados, cubra ligeiramente as placas com um pouco de óleo ou spray alimentar.

 **A sua sanduicheira poderá produzir algum fumo ou exalar odor ao ser aquecida pela primeira vez. Tal acontece com muitos equipamentos de aquecimento. Isto não afeta a segurança do seu equipamento.**

Utilização diária

- Feche o equipamento e ligue a ficha a uma tomada de parede. A luz de equipamento pronto irá acender, indicando que já está a pré-aquecer.
- São necessários aproximadamente 5 minutos para atingir a temperatura de cozedura - a luz de equipamento pronto irá desligar.
- Abra o equipamento e coloque a sanduíche, a carne ou outro alimento na base da placa.
- Feche o equipamento. A luz de equipamento pronto irá ligar novamente.
- Cozinhe durante cerca de 3 a 6 minutos (a luz de equipamento pronto irá desligar novamente) ou até ficar dourado, ajustando o tempo de acordo com o seu gosto individual.
- Quando os alimentos estiverem cozinhados, utilize a pega para abrir o equipamento. Retire os alimentos com a ajuda de uma espátula suave. Nunca utilize pinças de metal ou facas, pois podem causar danos na camada antiaderente das placas.
- Quando terminar de cozinhar, retire a ficha da tomada de parede e deixe o equipamento aberto para arrefecer.

Para retirar as placas:

- Desligue sempre o equipamento e deixe-o arrefecer antes de retirar as placas.
- Abra o equipamento e carregue no botão para soltar a placa (localizado na dianteira do dispositivo). Carregue com firmeza e a placa irá saltar ligeiramente da base. Agarre na placa com as duas mãos, faça-a deslizar para fora sob os suportes metálicos e levante-a da base. Carregue no outro botão para libertar a outra placa da mesma forma.

RESOLUÇÃO DE PROBLEMAS

Alguns problemas que possam surgir poderão ser resolvidos pelo utilizador. Se o problema persistir depois de tentar as soluções que se seguem, contacte o serviço de apoio ao cliente da Prozis.

PROBLEMA	CAUSA	SOLUÇÃO
O equipamento não está a funcionar	O equipamento não está ligado	Insira a ficha na tomada de parede
	A tomada de parede não está a funcionar	Verifique os fusíveis e o disjuntor
Os alimentos estão demasiado escuros	Os alimentos ficaram na sanduicheira demasiado tempo	Retire os alimentos mais cedo

Declaração de garantia

Todos os produtos elétricos e eletrónicos comercializados pela Prozis através do site www.prozis.com estão abrangidos pela garantia aplicável à aquisição e venda de bens de consumo.

CONSIDERAÇÕES GERAIS

Este documento contém os termos e as condições da garantia da Prozis para consumidores finais. Esta garantia é válida exclusivamente para consumidores que adquiram o produto para fins não profissionais.

PERÍODO DE GARANTIA

A Prozis garante um produto sem defeitos de material e fabrico durante um período de 2 anos, a contar a partir da data de aquisição inicial pelo consumidor e respetiva entrega, ou durante mais tempo se legalmente determinado pela legislação nacional aplicável. Na eventualidade de ser necessário efetuar uma reparação, este período de 2 anos é interrompido durante o tempo de reparação.

CONSUMÍVEIS

A redução gradual do desempenho causada pela utilização prolongada dos componentes consumíveis do produto, como pilhas/baterias, não se encontra abrangida por esta garantia, exceto se a avaria tiver sido causada por defeitos no design, nos materiais ou no fabrico.

COMO APRESENTAR UMA RECLAMAÇÃO

Se surgir a necessidade de exercer os direitos concedidos ao utilizador através desta garantia, entre em contacto com o apoio ao cliente da Prozis através dos canais de comunicação indicados no site da Prozis e siga as instruções ou recomendações fornecidas. As informações de contacto e assistência técnica também estão indicadas no final desta garantia.

Quaisquer reclamações efetuadas relativamente a esta garantia apenas serão válidas se for apresentada a prova de compra pelo cliente original. Esta prova de compra poderá ser a fatura ou o recibo original, desde que inclua informações referentes à data de aquisição e ao nome do modelo do produto.

REPARAÇÕES DENTRO DA GARANTIA

As reparações ao abrigo desta garantia não podem ser efetuadas por terceiros. Esta garantia não se aplica a reparações, ou danos causados diretamente por tais reparações, que tenham afetado ou causado os danos que constituem o objeto desta reclamação de garantia.

EXCLUSÕES

As situações que se seguem não se encontram abrangidas por esta garantia:

1. Qualquer desgaste de peças e componentes resultante da utilização normal do produto.
2. Fissuras, amolgadelas, riscos e outros tipos de danos superficiais que afetam apenas o aspeto do produto.
3. Qualquer avaria causada por uma utilização inadequada do produto que não esteja de acordo com as instruções do manual de utilizador.
4. Utilização e armazenamento do produto que não estejam em conformidade com as instruções do manual de utilizador.
5. Abertura do produto por terceiros não autorizados a proceder à sua reparação.
6. Modificação ou alteração de peças ou componentes, quer sejam internos ou externos.
7. Danos causados por vazamento da pilha/bateria resultante da quebra de qualquer um dos seus componentes ou da utilização incorreta do produto.
8. Avaria ou danos devido a motivos que não podem ser atribuídos ao fabrico ou design do produto.
9. Utilização do produto no contexto de empresa, profissional ou comercial.
10. Avaria devido a uma utilização que não cumpra as normas técnicas ou de segurança em vigor ou as instruções do manual de utilizador.

Os serviços fornecidos pela Prozis de reparação ou correção de falhas ou avarias resultantes da verificação de qualquer uma das situações excluídas acima mencionadas estarão sujeitos ao pagamento dos custos com mão de obra, transporte e componentes.

O cliente deverá assumir todos os riscos de perda do produto e danos causados ao mesmo durante o transporte até à Prozis. Esta garantia será nula se o produto devolvido for recebido com etiquetas ou autocolantes que foram removidos, danificados, adulterados ou modificados de alguma forma.

RESPONSABILIDADE LIMITADA

A Prozis não pode ser responsabilizada por perdas ou danos indiretos devido à utilização do produto.

O QUE FAZER?

Para solicitar um serviço previsto na garantia, deve primeiro contactar o apoio ao cliente da Prozis através dos canais de comunicação indicados no site da Prozis e seguir as instruções e recomendações fornecidas.

Devolva o produto dentro da sua embalagem original, incluindo todos os acessórios e toda a documentação, para a seguinte morada:

PROZIS
Rua do Cais, n° 198
4830-345 Póvoa do Lanhoso
Braga - Portugal

CONTACTOS

A Prozis está sempre disponível para esclarecimentos adicionais através do seu canal de comunicação de apoio ao cliente em www.prozis.com/support.

PROZIS

Zona Franca Industrial
Plat 28 - Pavilhão K - Mod 6
9200-047 Caniçal, Madeira