

**PROZIS**

**OCTO  
FLEX**

User Manual  
Warranty Statement

V.1 01/2022

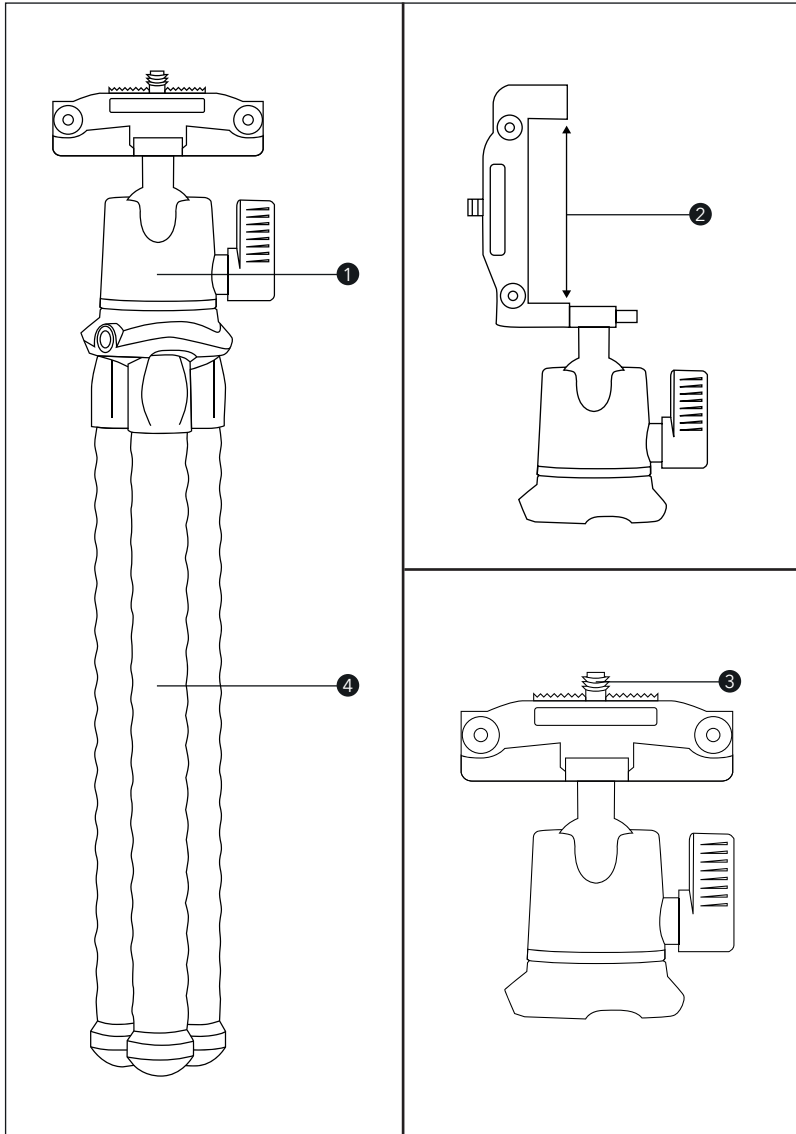

## Language index

<b>EN</b>	4
<b>FR</b>	9
<b>DE</b>	14
<b>IT</b>	19
<b>ES</b>	24
<b>PT</b>	29

Prozis is a registered trademark of PROZIS.COM, S.A.

Prozis reserves the right to adjust or modify the product or any of the associated documentation in order to ensure its suitability for use, at any time and without prior notice.

**NOTE:** The most recent version of this product's user manual can be found at [www.prozis.com/user-manuals](http://www.prozis.com/user-manuals)

Prozis will always be available for any additional explanation through our customer support communication channels, available at [www.prozis.com/support](http://www.prozis.com/support)



The packaging that protects the device against transport damage is made from non-polluting materials that can be disposed of via local recycling bins.

## Safety warnings



**DANGER!** This symbol, when combined with the note **Danger**, means high risk. Failure to observe this warning may lead to injury to life and limb.



### **DANGER FOR CHILDREN AND PEOPLE WITH DISABILITIES**

- Packing materials are not toys. Children must not play with the packing materials. There is a suffocation risk.
- This product may be used by children 8 years and up as well as persons with physical, sensory or mental impairments or lacking experience and knowledge, when supervised or instructed in the safe use of the product and understanding the associated risks.
- Children must not play with the device.
- Cleaning and maintenance must not be performed by children without supervision.
- Keep the device out of the reach of children.



**CAUTION!** This symbol highlights dangerous situations that can lead to minor to moderate injuries, damage, malfunction, and/or destruction of the device.

**To prevent harm or damage from happening to users or others, make sure to comply with the following requirements.**



### **CAUTION! RISK OF MATERIAL DAMAGE**

- The tripod must always be positioned in a stable, secure way, so as not to fall.
- Do not place the product on sensitive surfaces (such as furniture), as it can cause scratches.

- Never overload the tripod with more weight than specified in the technical information. Doing so can damage the device and the tripod.
- Do not continue to use it if it is damaged.
- Do not use any astringent or abrasive cleaning agents.

Make sure:

- Your smartphone/camera is securely fastened to the bracket;
- The product is not subject to mechanical load;
- No direct heat source (e.g. heating) can affect the product;
- The product is not exposed to bright artificial light;
- To avoid any contact with corrosive liquids;
- Not to place any fire source (e.g., lighted candles) on or near the product;
- No foreign object enters the device;
- The product is never subjected to extreme temperatures;
- The product is never subjected to excessive shock and vibration.
- The maximum load is not exceeded.

## User manual

### PACKAGE CONTENTS

- 1 x Prozis Octoflex - Flexible Tripod
- 1 x Quick Guide

### PRODUCT OVERVIEW (SEE PAGE 2)

1. Universal phone clip
2. Clip expansion (65-95 mm)
3. ¼" Universal mounting screw
4. Flexible legs

### MAINTENANCE AND CLEANING

- No acidic, irritating or solvent cleaning agents should be used or the product may be damaged.
- Only clean the outside of the product using a soft, dry cloth!
- In case of stubborn dirt, a mild cleaning agent can be used.
- Use only a clean, dry cloth to clean the product and never use any corrosive liquids. Use a slightly damp cloth and a mild cleaning agent to remove any stubborn dirt.
- Store the product in a dry environment, protected from dust and direct sunlight.
- Store the product inside the original case provided.

## INSTRUCTIONS

### How to use

Do not place devices weighing more than 2 kg since the tripod cannot hold the load. The devices as well as the tripod may become damaged.

### SETUP AND ALIGNMENT

1. Pull the tripod legs to the sides.
2. Straighten the legs so that the tripod is stable.
3. Bend the flexible legs to mount the tripod on an uneven surface.

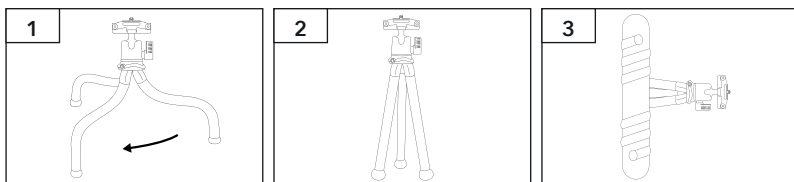

### SMARTPHONE / CAMERA INSTALLATION

Pull up the clip and place your device into the bracket. Make sure the device is securely attached.

## Warranty statement

All electrical and electronic products commercialized by Prozis via [www.prozis.com](http://www.prozis.com) are covered by the warranty applicable to the purchase and sale of consumer goods.

### GENERAL CONSIDERATIONS

This document contains the terms and conditions of Prozis' warranty for final consumers.

This warranty is valid exclusively for consumers who purchase the product for non-professional purposes.

### WARRANTY PERIOD

Prozis guarantees the product is to remain free from material and production defects for a 3-year period, counting from the date of initial purchase by a consumer and respective delivery, or for longer if legally established by the applicable national law. In the event that

repair is required, this 3-year period is suspended during repair time.

### CONSUMABLES

The gradual performance decrease caused by prolonged use of the product's consumable components, such as batteries, is not covered by this warranty unless the malfunction is caused by faulty design, materials or production.

### HOW TO MAKE A CLAIM

If the need arises to exercise the rights conceded to you through this warranty, please contact Prozis customer service via the communication channels provided on the Prozis website, and follow the provided instructions or recommendations. Contact and technical assistance information is also provided at the end of this warranty.

Any claims made regarding this warranty will only be valid if proof of purchase is presented by the original customer. This proof of purchase may be the original invoice or receipt, as long as it includes information regarding the date of purchase and the product's model name.

### WARRANTY REPAIRS

Any repairs made under this warranty cannot be made by third parties. This warranty does not apply to any repairs, or damage caused directly by such repairs, that have impacted or caused the damage that is the subject of the respective warranty claim.

### EXCLUSIONS

The following situations are not covered by this warranty:

1. Any wear and tear of parts and components resulting from normal product use.
2. Cracks, dents, scratches, and other types of superficial damage that only affect the product's appearance.
3. Any malfunction caused by inappropriate use of the product that does not comply with user manual instructions.
4. Use and storage of the product not complying with user manual instructions.
5. Opening of the product by a third party who is not authorized to proceed to its repair.
6. Altering or changing parts or components, whether internal or external.
7. Damage caused by battery leakage resulting from the breaking of any of its components, or from product misuse.
8. Malfunction or damage due to reasons that cannot be ascribed to the production or design of the product.
9. Use of the product in the context of a business, occupation or commerce.
10. Malfunction due to use that does not comply with the technical or security norms in force, or with user manual instructions.

The services provided by Prozis in order to repair or fix any fault or malfunction resulting from the verification of any of the aforementioned excluded situations will be subject to payment of labor, transport and component costs.

The customer shall bear all risks of loss and damage to the product during transportation to Prozis. This warranty will be void if the returned product arrives with labels or stickers that have been removed, damaged, tampered with or modified in any way.

### LIMITED RESPONSIBILITY

Prozis cannot be held responsible for indirect damage or loss due to usage of the product.

### WHAT TO DO?

To request warranty service, you must first contact Prozis customer service via the communication channels provided on the Prozis website, and follow the provided instructions and recommendations.

Send back the product inside its original packaging, including all accessories and documentation, to the following address:

PROZIS  
Rua do Cais n° 198  
4830-345 Póvoa de Lanhoso  
Braga - Portugal

### CONTACTS

Prozis is always available for additional clarification through their customer service communication channel at [www.prozis.com/support](http://www.prozis.com/support).

Prozis est une marque déposée de PROZIS.COM, S.A.

Prozis se réserve le droit d'ajuster ou de modifier le produit ou toute la documentation associée afin d'assurer son adéquation à l'utilisation, à tout moment et sans préavis.

**REMARQUE** : La dernière version du manuel d'utilisation de ce produit est disponible sur [www.prozis.com/user-manuals](http://www.prozis.com/user-manuals)

Prozis sera toujours disponible pour toute explication supplémentaire par le biais des canaux de communication du service client, disponibles sur [www.prozis.com/support](http://www.prozis.com/support)



L'emballage qui protège le produit contre les dommages dus au transport est constitué de matériaux non polluants qui peuvent être déposés dans des conteneurs de recyclage locaux.

## Avertissements de sécurité



**DANGER** ! Ce symbole, lorsqu'il est associé à la note **Danger**, signifie un risque élevé. Le non-respect de cet avertissement peut entraîner des blessures corporelles et mortelles.



### **DANGER POUR LES ENFANTS ET LES PERSONNES HANDICAPÉES**

- Les matériaux d'emballage ne sont pas des jouets. Les enfants ne doivent pas jouer avec le matériel d'emballage. Il existe un risque de suffocation.
- Ce produit peut être utilisé par des enfants de 8 ans et plus ainsi que par des personnes souffrant de handicaps physiques, sensoriels ou mentaux ou manquant d'expérience et de connaissances, lorsqu'elles sont supervisées ou qu'elles reçoivent des instructions sur l'utilisation sûre du produit et la compréhension des risques associés.
- Les enfants ne doivent pas jouer avec le produit.
- Le nettoyage et l'entretien ne doivent pas être effectués par des enfants sans surveillance.
- Gardez le produit hors de portée des enfants.



**ATTENTION** ! Ce symbole indique les situations dangereuses qui peuvent entraîner des blessures légères à moyennes, des dommages, un dysfonctionnement et/ou la destruction du produit.

**Pour éviter tout dommage ou préjudice aux utilisateurs ou à d'autres personnes, veillez à respecter les exigences suivantes.**



### ATTENTION ! RISQUE DE DOMMAGES MATÉRIELS

- Le trépied doit toujours être positionné de manière stable et sûre, afin de ne pas tomber.
- Ne placez pas le produit sur des surfaces sensibles, comme des meubles, car cela peut provoquer des rayures.
- Ne surchargez jamais le trépied avec un poids supérieur à celui indiqué dans les informations techniques. Vous risqueriez d'endommager l'appareil et le trépied.
- Ne continuez pas à l'utiliser s'il est endommagé.
- N'utilisez pas de produits de nettoyage astringents ou abrasifs.

Assurez-vous :

- Que votre smartphone/appareil photo est solidement fixé au support.
- Que le produit n'est pas soumis à une charge mécanique.
- Qu'aucune source de chaleur directe (p. ex., le chauffage) ne peut affecter le produit.
- Que le produit n'est pas exposé à une lumière artificielle intense.
- Que le produit n'entre pas en contact avec des liquides corrosifs.
- Que le produit n'est pas placé sur ou près d'une source de feu (par ex., bougies allumées).
- Qu'aucun objet étranger ne pénètre dans l'appareil.
- Que le produit n'est jamais soumis à des températures extrêmes.
- Que le produit n'est jamais soumis à des chocs et vibrations excessifs.
- Que la charge maximale n'est pas dépassée.

## Manuel d'utilisation

### CONTENU DE L'EMBALLAGE

- 1 x Trépied flexible Octoflex de Prozis
- 1 x Guide rapide

### DESCRIPTION DU PRODUIT (VOIR PAGE 2)

1. Support universel pour téléphone
2. Extension du support (65-95 mm)
3. Vis de montage universelle ¼"
4. Pieds flexibles

### ENTRETIEN ET NETTOYAGE

- N'utilisez pas de produits de nettoyage acides, à base de solvants ou irritants, car cela pourrait endommager le produit.
- Nettoyez uniquement l'extérieur du produit à l'aide d'un chiffon doux et sec !
- En cas de saleté tenace, un produit de nettoyage doux peut être utilisé.
- Utilisez uniquement un chiffon propre et sec pour nettoyer le produit et n'utilisez jamais de liquides corrosifs. Utilisez un chiffon légèrement humide et un produit de nettoyage doux pour éliminer les saletés tenaces.

- Stockez le produit dans un environnement sec, à l'abri de la poussière et de la lumière directe du soleil.
- Stockez le produit dans l'emballage d'origine fourni.

### INSTRUCTIONS

#### Comment utiliser

N'utilisez pas ce produit avec des appareils pesant plus de 2kg, car il s'agit de sa charge maximale. Les appareils ainsi que le trépied risquent d'être endommagés.

### INSTALLATION ET ALIGNEMENT

1. Tirez les pieds du trépied vers les côtés.
2. Redressez les pieds pour que le trépied soit stable.
3. Pliez les pieds flexibles pour placer le trépied sur une surface irrégulière.

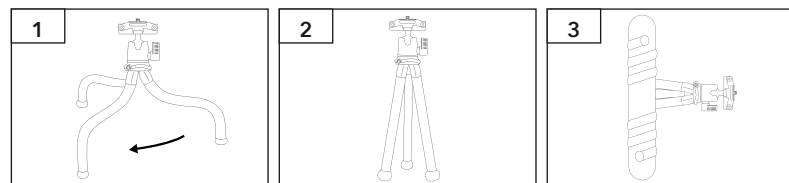

### INSTALLATION DU SMARTPHONE/APPAREIL PHOTO

Tirez le support vers le haut et placez votre appareil sur le support. Assurez-vous que l'appareil est bien fixé.

## Déclaration de garantie

Tous les produits électriques et électroniques commercialisés par Prozis via [www.prozis.com](http://www.prozis.com) sont couverts par la garantie applicable à l'achat et à la vente de biens de consommation.

### CONSIDÉRATIONS GÉNÉRALES

Ce document contient les conditions générales de la garantie de Prozis pour les consommateurs finaux.

Cette garantie s'applique exclusivement aux consommateurs qui achètent le produit à des fins non professionnelles.

## PÉRIODE DE GARANTIE

Prozis garantit que le produit est exempt de défauts de matériel et de production pendant une période de 3 ans, à compter de la date d'achat initial par le consommateur et de la livraison respective, ou pendant une période plus longue si elle est légalement établie par la législation nationale applicable.

En cas de réparation, cette période de 3 ans est suspendue pendant la durée de la réparation.

## CONSOMMABLES

La diminution progressive des performances causée par l'utilisation prolongée des composants consommables du produit, tels que les piles/batteries, n'est pas couverte par cette garantie, sauf si le dysfonctionnement est dû à un défaut de conception, de matériaux ou de production.

## COMMENT FAIRE UNE RÉCLAMATION

En cas de besoin d'exercer les droits qui vous sont concédés par la présente garantie, veuillez communiquer avec le service clients de Prozis via les canaux de communication fournis sur le site de Prozis et suivre les instructions ou recommandations fournies. Les informations de contact et d'assistance technique sont également fournies à la fin de cette garantie.

Toute réclamation relative à cette garantie ne sera valable que sur présentation d'une preuve d'achat par le client d'origine. Cette preuve d'achat peut être l'original de la facture ou du reçu, pourvu qu'elle comprenne des renseignements sur la date d'achat et le nom du modèle du produit.

## RÉPARATIONS SOUS GARANTIE

Toute réparation effectuée dans le cadre de cette garantie ne peut être effectuée par des tiers. Cette garantie ne s'applique pas aux réparations ou aux dommages causés directement par ces réparations, qui ont affecté ou causé les dommages faisant l'objet de la respective réclamation sous garantie.

## EXCLUSIONS

Les situations suivantes ne sont pas couvertes par cette garantie :

1. Toute usure des pièces et composants résultant d'une utilisation normale du produit.
2. Fissures, bosses, éraflures et autres types de dommages superficiels qui n'affectent que l'apparence du produit.
3. Tout dysfonctionnement causé par une utilisation inappropriée du produit non conforme aux instructions du manuel d'utilisation.
4. Utilisation et stockage du produit non conformes aux instructions du manuel d'utilisation.
5. Ouverture du produit par un tiers qui n'est pas autorisé à procéder à sa réparation.
6. Modification ou changement de pièces ou de composants, qu'ils soient internes ou externes.
7. Dommages causés par une fuite de batterie résultant de la rupture de l'un de ses com-

- posants ou d'une mauvaise utilisation du produit.
8. Dysfonctionnement ou dommages dus à des raisons qui ne peuvent être imputées à la production ou à la conception du produit.
9. Utilisation du produit dans le contexte d'un business, d'une profession ou d'un commerce.
10. Dysfonctionnement dû à une utilisation non conforme aux normes techniques ou de sécurité en vigueur, ou aux instructions du manuel d'utilisation.

Les services fournis par Prozis afin de réparer ou dépanner tout défaut ou dysfonctionnement résultant de la vérification de l'une des situations exclues susmentionnées seront soumis au paiement de frais de main-d'œuvre, de transport et de composants.

Le client supporte tous les risques de perte et d'endommagement du produit pendant le transport vers Prozis. Cette garantie sera annulée si le produit retourné est accompagné d'étiquettes ou d'autocollants qui ont été enlevés, endommagés, altérés ou modifiés de quelque façon que ce soit.

## RESPONSABILITÉ LIMITÉE

Prozis ne peut être tenue responsable des dommages indirects ou des pertes dues à l'utilisation du produit.

## QUE FAIRE ?

Pour demander le service de garantie, vous devez d'abord contacter le service clients de Prozis via les canaux de communication fournis sur le site de Prozis, et suivre les instructions et recommandations fournies.

Renvoyer le produit dans son emballage d'origine, y compris tous les accessoires et la documentation, à l'adresse suivante :

PROZIS  
Rua do Cais nº 198  
4830-345 Póvoa de Lanhoso  
Braga - Portugal

## CONTACTS

Prozis est toujours disponible pour des éclaircissements supplémentaires via les canaux de communication du service clients sur [www.prozis.com/support](http://www.prozis.com/support).

Prozis ist eine eingetragene Marke von PROZIS.COM, S.A.

Prozis behält sich das Recht vor, jederzeit und ohne vorherige Ankündigung, Anpassungen oder Änderungen am Produkt oder der damit verbundenen Dokumentation vorzunehmen, um die Gebrauchstauglichkeit des Produkts sicherzustellen.

**HINWEIS:** Die aktuellste Version dieser Bedienungsanleitung steht auf [www.prozis.com/user-manuals](http://www.prozis.com/user-manuals) zur Verfügung.

Prozis steht zur Klärung weiterer Fragen jederzeit über den Kundendienst-Kommunikationskanal unter [www.prozis.com/support](http://www.prozis.com/support) zur Verfügung.



Die Verpackung, die das Gerät vor Transportschäden schützt, ist aus umweltfreundlichen Materialien hergestellt, die in örtlichen Recyclingbehältern entsorgt werden können.

## Sicherheitswarnungen



**GEFAHR!** Dieses Symbol in Kombination mit dem Hinweis **Gefahr** weist auf ein hohes Risiko hin. Wenn diese Warnung nicht beachtet wird, kann dies zu Verletzung der Gliedmaßen und zu Lebensgefahr führen.



### GEFAHR FÜR KINDER UND MENSCHEN MIT BEHINDERUNGEN

- Die Verpackungsmaterialien sind kein Spielzeug für Kinder. Kinder dürfen nicht damit spielen, da Erstickungsgefahr besteht.
- Dieses Gerät kann von Kindern ab 8 Jahren und von Personen mit eingeschränkten physischen, sensorischen oder geistigen Fähigkeiten oder mangelnder Erfahrung und/oder Wissen verwendet werden, wenn diese unter Beaufsichtigung stehen oder sie Anweisungen bezüglich der sicheren Verwendung des Geräts erhalten haben und die Risiken kennen.
- Kinder dürfen nicht mit diesem Gerät spielen.
- Die Reinigung und Wartung sollte nicht durch unbeaufsichtigte Kinder durchgeführt werden.
- Das Gerät von Kindern fernhalten.



**VORSICHT!** Dieses Symbol weist auf gefährliche Situationen hin, die zu leichten bis mittelschweren Verletzungen oder Schäden, Fehlfunktionen und/oder zur Zerstörung des Geräts führen können.

**Um mögliche Schäden oder Verletzungen von Benutzern oder Dritten zu vermeiden, befolgen Sie stets die unten genannten Anweisungen.**



### VORSICHT! GEFAHR VON SACHSCHÄDEN

- Das Stativ muss immer stabil und sicher aufgestellt sein, dass es nicht umfallen kann.
- Legen Sie das Produkt nicht auf empfindliche Oberflächen wie Möbel, da es diese zerkratzen kann.
- Überlasten Sie das Stativ niemals mit mehr Gewicht als in den technischen Informationen angegeben. Dies kann das Gerät und das Stativ beschädigen.
- Verwenden Sie es nicht weiter, wenn es beschädigt ist.
- Verwenden Sie keine aggressiven oder scheuernden Reinigungsmittel.

Bitte unbedingt darauf achten:

- dass Ihr/e Smartphone/Kamera sicher an der Halterung befestigt ist.
- dass das Produkt keiner mechanischen Belastung ausgesetzt wird.
- dass keine direkte Wärmequelle (z. B. Heizung) das Produkt beeinträchtigen kann.
- dass das Produkt keinem hellen, künstlichen Licht ausgesetzt ist.
- dass der Kontakt mit korrosiven Flüssigkeiten vermieden wird.
- dass keine Feuerquelle (z. B. brennende Kerzen) auf oder in der Nähe des Produkts platziert werden.
- dass keine Fremdkörper in das Gerät eindringen.
- dass das Produkt nie extremen Temperaturen ausgesetzt wird.
- dass das Produkt niemals übermäßigen Stößen und Vibrationen ausgesetzt wird.
- dass die maximale Belastung nicht überschritten wird.

## Bedienungsanleitung

### VERPACKUNGSINHALT

- 1 x Prozis Octoflex - Flexibles Stativ
- 1 x Kurzanleitung

### PRODUKTÜBERSICHT (SIEHE SEITE 2)

1. Universeller Smartphone-Clip
2. Clipweite (65-95 mm)
3. Universelle ¼"-Gewindeschraube
4. Flexible Stativfüße

### WARTUNG UND REINIGUNG

- Es sollten keine säurehaltigen, reizenden Reinigungs- oder Lösungsmittel zur Reinigung verwendet werden, da dies das Produkt beschädigen kann.
- Reinigen Sie nur die Außenseite des Produkts mit einem weichen und trockenen Tuch!
- Bei hartnäckigem Schmutz kann ein mildes Reinigungsmittel verwendet werden.
- Verwenden Sie nur ein sauberes, trockenes Tuch, um das Produkt zu reinigen, und verwenden Sie niemals korrosive Flüssigkeiten. Verwenden Sie ein leicht feuchtes Tuch und ein mildes Reinigungsmittel, um hartnäckige Verschmutzungen zu entfernen.



- Bewahren Sie das Produkt in einer trockenen, vor Staub und direkter Sonneneinstrahlung geschützten Umgebung auf.
- Bewahren Sie das Produkt in seiner mitgelieferten Originalverpackung auf.

## ANWEISUNGEN

### Anwendung

Stellen Sie keine Geräte mit einem Gewicht von mehr als 2 kg auf das Stativ, da es die Last nicht halten kann. Die Geräte und das Stativ können beschädigt werden.

### AUFBAU UND AUSRICHTUNG

1. Ziehen Sie die Stativfüße seitwärts.
2. Richten Sie die Füße so aus, dass das Stativ stabil ist.
3. Biegen Sie die flexiblen Füße, um das Stativ auf einer unebenen Oberfläche aufzustellen.

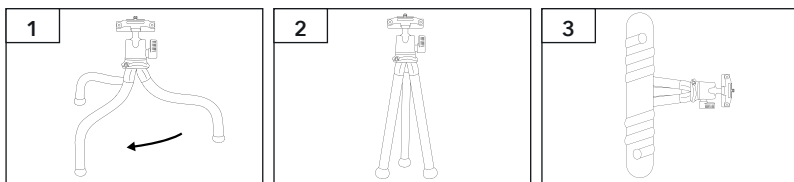

### ANBRINGEN EINES SMARTPHONES/EINER KAMERA

Ziehen Sie den Clip nach oben und platzieren Sie Ihr Gerät in die Halterung. Stellen Sie sicher, dass das Gerät sicher befestigt ist.

## Gewährleistungsbestimmung

Alle elektrischen und elektronischen Produkte, die von Prozis via [www.prozis.com](http://www.prozis.com) vermarktet werden, fallen unter die Gewährleistung, die auf Verbrauchergeschäfte Anwendung findet.

### ALLGEMEINES

Dieses Dokument enthält die Bedingungen der Gewährleistung von Prozis für Endkunden.

Diese Gewährleistung gilt ausschließlich für Kunden, die Produkte für nichtgewerbliche Zwecke kaufen.

### LAUFZEIT DER GEWÄHRLEISTUNG

Prozis garantiert, dass ein Produkt 3 Jahre lang keine Material- und Herstellungsmängel vorweist. Die Laufzeit beginnt ab dem Kaufdatum des Kunden und die jeweilige Zustellung, kann aber auch länger gelten, falls dies gesetzlich durch das anwendbare nationale Recht

festgelegt wurde. Für den Fall, dass eine Reparatur erforderlich ist, wird diese 3-Jahres-Frist während der Reparaturzeit ausgesetzt.

### VERBRAUCHSMATERIALIEN

Eine allmähliche Leistungsabnahme als Resultat eines längeren Gebrauchs der Verbrauchsmaterialien des Produktes, wie beispielsweise Akkus, wird nicht durch die Gewährleistung abgedeckt, es sei denn, die Fehlfunktion wurde durch einen Fehler in der Konstruktion, der Materialien oder der Herstellung verursacht.

### WIE WERDEN ANSPRÜCHE GELTEND GEMACHT

Wenn es nötig ist, die durch diese Gewährleistung erteilten Rechte wahrzunehmen, kontaktieren Sie bitte den Prozis Kundenservice durch die auf der Prozis-Webseite zur Verfügung stehenden Kommunikationskanäle und folgen Sie den dort stehenden Anweisungen oder Empfehlungen. Kontaktinformationen und Informationen zum technischen Support stehen ebenfalls am Ende dieser Gewährleistung.

Jegliche Ansprüche, die bezüglich dieser Gewährleistung geltend gemacht werden, werden erst gültig, wenn der Kaufbeleg durch den ursprünglichen Kunden präsentiert wird. Dieser Kaufbeweis kann die originale Rechnung oder Quittung sein, solange es die Informationen bezüglich des Kaufdatums und des Namens des Produktmodells enthält.

### GEWÄHRLEISTUNGSREPARATUREN

Jegliche Reparaturen, die im Rahmen dieser Gewährleistung getätigt wurden, können nicht durch Dritte gemacht werden. Von jeglicher Gewährleistung ausgeschlossen sind Reparaturen oder Schäden, die Resultat aus solchen Reparaturen durch Dritte und durch Dritte beeinflusst oder verursacht wurden.

### AUSNAHMEN

Folgende Situationen werden von jeglicher Gewährleistung ausgeschlossen:

1. Jegliche Verschleißerscheinungen von Teilen und Bestandteilen, die durch die normale Produktverwendung entstehen.
2. Risse, Dellen, Kratzer und andere Arten von Oberflächenschäden, die nur das Aussehen des Produktes beeinträchtigen.
3. Jegliche Fehlfunktion, die durch die unsachgemäße Produktverwendung, d.h. die den Anweisungen der Bedienungsanleitung nicht entspricht, entsteht.
4. Wenn die Verwendung und Aufbewahrung des Produktes nicht den Anweisungen der Bedienungsanleitung entspricht.
5. Die Öffnung des Produkts durch eine dritte Partei, die nicht autorisiert ist, diese Reparatur zu tätigen.
6. Das Bearbeiten oder Ändern von Teilen oder Komponenten, seien sie von Innen oder von Außen.
7. Durch auslaufende Batterieflüssigkeit verursachte Schäden, die wiederum durch materielle Schäden an den Komponenten oder durch den Missbrauch des Produktes entstanden sind.
8. Eine Fehlfunktion oder ein Schaden, der nicht auf die Herstellung oder das Design des

Produktes zurückgeführt werden kann.

9. Die Verwendung des Produktes im Rahmen einer Geschäftstätigkeit, einer Beschäftigung oder eines Handels.
10. Eine Fehlfunktion aus Gründen, die nicht den geltenden technischen Normen oder Sicherheitsnormen, oder nicht den Anweisungen der Bedienungsanleitung entsprechen.

Treten diese oben genannten Situationen ein, fallen für die durch Prozis gebotenen Dienste zum Reparieren von Defekten oder Fehlfunktionen, und die Kosten für die Reparaturarbeiten, den Transport und Ersatzteile werden dem Kunden in Rechnung gestellt.

Der Kunde trägt alle Risiken für den Verlust und die Schädigung des Produktes im Laufe des Transportes zu Prozis. Der Gewährleistungsanspruch erlischt, falls das Produkt mit Etiketten oder Aufklebern abgegeben wird, die entfernt, geschädigt, geändert oder auf sonstige Weise modifiziert wurden.

### BESCHRÄNKTE HAFTUNG

Prozis kann nicht für die indirekte Schädigung oder den Verlust durch die Verwendung des Produktes verantwortlich gemacht werden.

### WAS MUSS GEMACHT WERDEN?

Um die Gewährleistungsansprüche gelten zu machen, sollten Sie zuerst den Prozis Kundenservice, durch die auf der Webseite von Prozis zur Verfügung stehenden Kommunikationskanäle, kontaktieren und allen zur Verfügung stehenden Anweisungen und Empfehlungen folgen.

Senden Sie das Produkt in der Originalverpackung, inklusive dem ganzen Zubehör und den Unterlagen, an die folgende Adresse zurück:

PROZIS  
Rua do Cais n° 198  
4830-345 Póvoa de Lanhoso  
Braga - Portugal

### KONTAKTE

Der Prozis-Kundenservice steht Ihnen jederzeit für weitere Erläuterungen durch die auf der Webseite stehenden Kommunikationskanäle [www.prozis.com/support](http://www.prozis.com/support) zur Verfügung.

Prozis è un marchio registrato di proprietà di PROZIS.COM, S.A.

Prozis si riserva il diritto di adattare o modificare, in qualsiasi momento e senza alcun preavviso, il prodotto o qualsiasi documentazione ad esso associata, per poterne assicurare l'idoneità all'uso.

**NOTA:** La versione più recente del manuale d'istruzioni di questo prodotto è disponibile sul sito [www.prozis.com/user-manuals](http://www.prozis.com/user-manuals)

Prozis sarà sempre disponibile a prestare qualsiasi ulteriore chiarimento tramite i suoi canali di comunicazione di assistenza al cliente, disponibili sul sito [www.prozis.com/support](http://www.prozis.com/support)



La confezione che protegge il dispositivo dagli eventuali danni provocati dal trasporto è fatta di materiali non inquinanti completamente riciclabili.

## Avvertenze di sicurezza



**PERICOLO!** Questo simbolo, quando seguito dalla nota **Pericolo**, indica un rischio elevato. Il mancato rispetto di questa avvertenza può comportare lesioni fisiche o persino mortali.



### PERICOLO PER BAMBINI E PERSONE CON DISABILITÀ

- Il materiale dell'imballaggio non è un giocattolo. I bambini non devono giocare con il materiale dell'imballaggio a causa dell'esistenza del rischio di soffocamento.
- Questo prodotto può essere usato da bambini di età superiore agli 8 anni e da persone con disabilità di natura fisica, sensoriale o mentale o senza un'adeguata esperienza e conoscenza, se sotto supervisione o laddove abbiano ricevuto istruzioni sull'utilizzo sicuro del prodotto e ne comprendano i possibili rischi.
- I bambini non devono giocare con il dispositivo.
- Pulizia e manutenzione non devono essere eseguite da bambini senza supervisione.
- Tenere il dispositivo fuori dalla portata dei bambini.



**PERICOLO!** Questo simbolo evidenzia situazioni di pericolo che potrebbero portare a lesioni minori o moderate, danni, malfunzionamento e/o distruzione del dispositivo.

**Per evitare danni o lesioni agli utenti o ad altre persone, assicurarsi di rispettare i seguenti requisiti.**



### ATTENZIONE! RISCHIO DI DANNI MATERIALI

- Il treppiedi deve essere sempre posizionato in modo stabile e sicuro, in modo da non farlo cadere.
- Non posizionare il prodotto su superfici sensibili, come mobili, dato che ciò potrebbe causare dei graffi.
- Non sovraccaricare il treppiedi con più peso di quello specificato nelle informazioni tecniche. Farlo potrebbe causare danni al dispositivo ed al treppiedi.
- Non continuare a utilizzare il prodotto se danneggiato.
- Non utilizzare detergenti aggressivi o abrasivi.

Assicurarsi:

- Che lo smartphone/la macchina fotografica sia adeguatamente fissato al supporto.
- Che il prodotto non sia soggetto a carichi meccanici.
- Che il prodotto non sia esposto ad alcuna fonte di calore diretta (es., riscaldamento).
- Che il prodotto non sia esposto ad alcuna luce artificiale intensa.
- Che il prodotto non entri a contatto con liquidi corrosivi.
- Che il prodotto non sia posizionato sotto o vicino ad alcuna fonte di fuoco (es., candele accese).
- Che nessun oggetto estraneo penetri nel prodotto.
- Che il prodotto non sia mai soggetto a temperature estreme.
- Che il prodotto non sia mai soggetto ad eccessivi urti o vibrazioni.
- Che non si superi il carico massimo.

## Manuale dell'utente

### CONTENUTO DELLA CONFEZIONE

- 1 x Octoflex Prozis - Treppiedi flessibile
- 1 x Guida rapida

### DESCRIZIONE DEL PRODOTTO (VEDERE PAGINA 2)

1. Attacco universale per telefoni
2. Estensione dell'attacco (65-95 mm)
3. Vite di fissaggio universale da ¼"
4. Gambe flessibili

### PULIZIA E MANUTENZIONE

- Non pulire il prodotto con detergenti acidi, irritanti o solventi o potrebbe subire danni.
- Pulire esclusivamente la parte esterna del prodotto, utilizzando un panno morbido e asciutto!
- In caso di sporco ostinato, è possibile utilizzare un detergente delicato.
- Pulire il prodotto con un panno pulito e asciutto e non utilizzare liquidi corrosivi. Per rimuovere lo sporco ostinato, utilizzare un panno leggermente umido ed un detergente delicato.

- Conservare il prodotto in un luogo asciutto, al riparo dalla polvere e dalla luce diretta del sole.
- Conservare il dispositivo nella custodia originale fornita.

### ISTRUZIONI

#### Istruzioni per l'uso

Non posizionare sul treppiedi dispositivi con un peso superiore ai 2 kg, dato che esso non può reggere tale peso. I dispositivi, così come il treppiedi, possono subire danni.

### INSTALLAZIONE ED ALLINEAMENTO

1. Tirare le gambe del treppiedi verso i lati.
2. Raddrizzare le gambe così che il treppiedi sia stabile.
3. Piegarle le gambe flessibili per posizionare il treppiedi su una superficie irregolare.

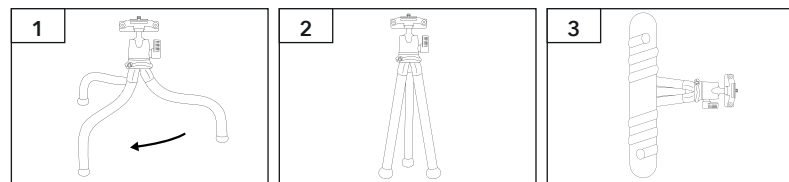

### INSTALLAZIONE SMARTPHONE/MACCHINA FOTOGRAFICA

Tirare l'attacco verso l'alto e posizionare il dispositivo sul supporto. Assicurarsi che il dispositivo sia correttamente fissato.

## Dichiarazione di garanzia

Tutte le apparecchiature elettriche ed elettroniche vendute da Prozis sul sito [www.prozis.com](http://www.prozis.com) sono coperte da garanzia applicabile agli acquisti e alle vendite di beni di consumo.

### CONSIDERAZIONI GENERALI

Questo documento contiene i termini e le condizioni della garanzia di Prozis per il consumatore finale.

Questa garanzia è valida esclusivamente per il consumatore che acquista prodotti per un uso non professionale.

### PERIODO DI GARANZIA

Prozis garantisce che le apparecchiature rimangano senza difetti, del materiale e del prodotto stesso, per un periodo di 3 anni a partire dalla data iniziale dell'acquisto da parte del con-su-

matore e della relativa consegna, o per un tempo maggiore, se legalmente stabilito dalla normativa nazionale applicabile.

Se dovesse essere necessaria una riparazione, il periodo di 3 anni è sospeso durante il tempo richiesto per la riparazione.

### **BENI DI CONSUMO**

La graduale diminuzione delle prestazioni, causata dall'uso prolungato delle componenti deteriorabili, come le batterie, non è coperta da questa garanzia, a meno che il malfunzionamento non sia causato da un difetto di design, materiale o produzione.

### **COME EFFETTUARE UN RECLAMO**

In caso esista il motivo per esercitare il diritto concesso al consumatore da questa garanzia, preghiamo di contattare l'Assistenza Clienti di Prozis attraverso i canali presenti sul sito di Prozis e di seguire le istruzioni e i consigli riportati. I contatti e le informazioni per l'assistenza tecnica si trovano anche alla fine di questa garanzia.

Qualsiasi reclamo effettuato in relazione a questa garanzia sarà valido solo su presentazione di una prova di acquisto da parte del cliente originale. Questa prova può essere la fattura o ricevuta originale, premesso che presenti le informazioni relative alla data dell'acquisto e al nome del modello del prodotto.

### **RIPARAZIONI IN GARANZIA**

Qualsiasi riparazione nell'ambito della presente garanzia non può essere effettuata da terzi. Questa garanzia non si applica a nessun tipo di riparazione o danno causato direttamente da tali riparazioni, che abbiano avuto un impatto o abbiano causato i danni che costituiscono l'oggetto del corrispondente reclamo di garanzia.

### **ECCEZIONI**

Le situazioni seguenti non sono coperte dalla presente garanzia:

1. Qualsiasi usura a parti e componenti che risulti dal normale utilizzo del dispositivo.
2. Crepe, ammaccature, graffi, e altri tipi di danni superficiali che riguardano solo l'aspetto del prodotto.
3. Qualsiasi malfunzionamento causato da utilizzo inappropriato che non rispetta le istruzioni del manuale d'uso.
4. Utilizzo e conservazione del prodotto che non rispetta le istruzioni del manuale d'uso.
5. Apertura del prodotto da terzi non autorizzati a procedere alla riparazione.
6. Alterazione o modifica di parti o componenti, sia interne che esterne.
7. Danni causati da perdite della batteria, provocate da un guasto di una sua qualsiasi componente, oppure da uso improprio del prodotto.
8. Malfunzionamenti o danni causati da situazioni non ascrivibili alla produzione o all'ideazione dell'apparecchiatura.
9. Uso del prodotto in contesti aziendali, professionali o commerciali.
10. Malfunzionamento causato da utilizzo che non rispetta la normativa tecnica e di sicurezza in vigore.

I servizi forniti da Prozis con il fine di riparare o aggiustare qualsiasi tipo di difetto o malfunzionamento derivante da una delle situazioni eccezionali sopracitate, saranno soggetti al pagamento di manodopera, trasporto e costi della componente.

Il cliente deve supportare tutti i rischi di perdita e danno al prodotto durante il trasporto verso la Prozis. Questa garanzia è nulla se l'apparecchiatura restituita non riporta correttamente l'etichetta o l'adesivo, perché rimossi, danneggiati, manomessi o modificati in qualsiasi modo.

### **RESPONSABILITÀ LIMITATA**

Prozis non può ritenersi responsabile per danni o perdita indiretti, dovuti all'uso del prodotto.

### **COSA FARE?**

Al fine di richiedere un servizio di garanzia, il cliente dovrà contattare prima di tutto l'Assistenza Clienti di Prozis attraverso i canali presenti sul sito di Prozis e seguire le istruzioni e i consigli riportati.

Restituire il prodotto all'interno della scatola originale, inclusi tutti gli accessori e i documenti presenti al suo interno, all'indirizzo seguente:

PROZIS  
Rua do Cais n° 198  
4830-345 Póvoa de Lanhoso  
Braga - Portugal

### **CONTATTI**

Prozis è sempre disponibile per ulteriori chiarimenti. Contatta l'Assistenza Clienti all'indirizzo: [www.prozis.com/support](http://www.prozis.com/support)

Prozis es una marca registrada de PROZIS.COM, S.A.

Prozis se reserva el derecho de ajustar o modificar el producto o la documentación asociada en cualquier momento y sin previo aviso a fin de garantizar la idoneidad para su uso.

**NOTA:** la versión más reciente del manual de usuario de este producto está disponible para consulta en [www.prozis.com/user-manuals](http://www.prozis.com/user-manuals)

Para cualquier información adicional, Prozis estará siempre a su disposición a través de nuestros canales de comunicación del Servicio de Atención al Cliente, disponibles en [www.prozis.com/support](http://www.prozis.com/support)



El embalaje que protege el dispositivo contra daños durante el transporte se ha fabricado con materiales no contaminantes y se puede desechar en los contenedores de reciclaje convencionales.

## Advertencias de seguridad



**¡PELIGRO!** Este símbolo, acompañado de la advertencia **Peligro («Danger»)**, indica un riesgo elevado. Ignorar este aviso puede provocar lesiones o incluso la muerte.



### PELIGRO PARA NIÑOS Y PERSONAS CON DISCAPACIDAD

- Los materiales de embalaje no son juguetes. Los niños no deben jugar con los materiales de embalaje debido al riesgo de asfixia.
- Este producto es apto para niños a partir de 8 años y personas con facultades físicas, sensoriales o mentales reducidas, o que no tengan la experiencia o el conocimiento suficientes, siempre y cuando estén supervisadas o guiadas para usar el producto con seguridad y entiendan los riesgos que implica.
- Asegúrese de que los niños no jueguen con este producto.
- La limpieza y el mantenimiento no deben llevarse a cabo por niños sin supervisión.
- Mantenga el producto fuera del alcance de los niños.



**¡ATENCIÓN!** Este símbolo identifica situaciones peligrosas que pueden provocar lesiones leves o de gravedad media, daños, avería y/o destrucción del dispositivo.

**Para evitar posibles daños o lesiones a los usuarios u otras personas, asegúrese de cumplir con los requisitos descritos a continuación.**



### ¡ATENCIÓN! RIESGO DE DAÑOS MATERIALES

- Coloque siempre el trípode de manera que quede estable y seguro para evitar que se caiga.
- No coloque el producto sobre superficies sensibles, como muebles, para evitar arañazos.
- Nunca sobrecargue el trípode con más peso del especificado en la información técnica, ya que el dispositivo y el trípode podrían resultar dañados.
- No utilice el producto si está dañado.
- No utilice detergentes abrasivos o que produzcan arañazos.

Asegúrese de lo siguiente:

- Que su teléfono inteligente/cámara esté bien fijado al soporte.
- Que el producto no esté sometido a una carga mecánica.
- Que el producto no se exponga a fuentes de calor directas, como radiadores.
- Que el producto no se exponga a fuentes de luz artificial brillante.
- Que se evite cualquier contacto con líquidos corrosivos.
- Que no se coloquen fuentes de fuego, como velas encendidas, sobre ni cerca del producto.
- Que no se introduzca ningún objeto extraño en el producto.
- Que el producto no se exponga a temperaturas extremas.
- Que el producto nunca se exponga a golpes ni vibraciones fuertes.
- Que no se supere la carga máxima.

## Manual de usuario

### CONTENIDO DE LA CAJA

- 1 x Trípode Flexible - Octoflex de Prozis
- 1 x Guía rápida

### DESCRIPCIÓN DEL PRODUCTO (VÉASE PÁGINA 2)

1. Soporte universal para teléfono móvil
2. Pinza de sujeción (65-95 mm)
3. Tornillo de montaje con rosca de ¼"
4. Patas flexibles

### MANTENIMIENTO Y LIMPIEZA

- No utilice productos de limpieza ácidos, disolventes o que provoquen irritación, ya que el producto podría dañarse.
- ¡Limpie solo el exterior del producto con un paño suave y seco!
- Para eliminar la suciedad persistente, utilice un producto de limpieza suave.
- Utilice un paño limpio y seco para limpiarlo y nunca use líquidos corrosivos. Para eliminar la suciedad persistente, utilice un paño ligeramente húmedo y un producto de limpieza suave.

- Guárdelo en un ambiente seco, protegido del polvo y de la luz solar directa.
- Utilice el embalaje original para guardarlo.

## INSTRUCCIONES

### Utilización

No utilice este producto con dispositivos de un peso superior a 2 kg, ya que esa es su carga máxima. Los dispositivos, así como el trípode, podrían resultar dañados.

### INSTALACIÓN Y FIJACIÓN

1. Tire de las patas del trípode hacia los lados.
2. Estírelas para que el trípode quede estable.
3. Dóblelas para colocar el trípode en superficies irregulares.

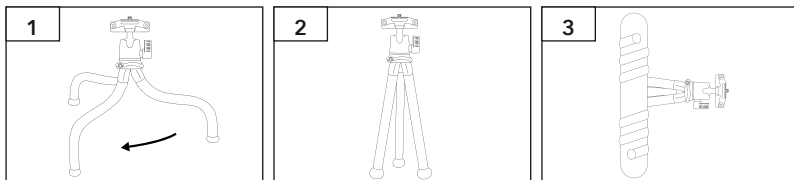

### COLOCACIÓN DE TELÉFONOS INTELIGENTES/CÁMARAS

Tire de la pinza y coloque su dispositivo en el soporte. Asegúrese de que el dispositivo quede bien sujeto.

## Certificado de garantía

Todos los productos eléctricos y electrónicos comercializados por Prozis a través de [www.prozis.com](http://www.prozis.com) están cubiertos por la garantía aplicable a la compraventa de bienes de consumo.

### CONSIDERACIONES GENERALES

En el presente documento se describen los términos y condiciones de la garantía que Prozis ofrece a sus clientes finales.

La presente garantía se aplica exclusivamente a los clientes que adquieran el producto para fines no profesionales.

### PERÍODO DE GARANTÍA

Prozis garantiza que el producto no presentará defectos de materiales ni de fabricación durante un período de 3 años a partir de la fecha de compra por parte del cliente y su

respectiva entrega, o durante un periodo más largo si así lo establece la legislación nacional vigente.

En caso de que el producto requiera reparación, el plazo de garantía de 3 años se suspende durante el período en que el artículo se encuentre en reparación.

### CONSUMIBLES

La reducción gradual del rendimiento como consecuencia del uso prolongado de los componentes consumibles del producto, como las pilas/baterías, no está cubierta por esta garantía a menos que la avería sea atribuible a defectos de diseño, material o fabricación.

### CÓMO PRESENTAR UNA RECLAMACIÓN

Para poder ejercer su derecho de garantía, deberá ponerse en contacto con el Servicio de Atención al Cliente de Prozis a través de los canales de comunicación indicados en la página web de Prozis y seguir las instrucciones o recomendaciones proporcionadas. La información de contacto y asistencia técnica también se encuentra disponible al final de la presente garantía.

Cualquier reclamación relacionada con la presente garantía solo será válida si el cliente original presenta el justificante de compra, pudiendo este ser la factura o el recibo original que permita comprobar la fecha de compra y el modelo del producto.

### REPARACIONES EN GARANTÍA

Las reparaciones en garantía no puede efectuarse por servicios técnicos de terceras partes. La presente garantía no cubre reparaciones o daños directamente ocasionados por dichas reparaciones que hayan afectado o provocado los daños que son objeto de la reclamación de garantía.

### EXCLUSIONES

Quedan excluidas de la cobertura los siguientes casos:

1. Cualquier desgaste de piezas y componentes como consecuencia del uso normal del producto.
2. Daños estéticos externos como agrietamientos, abolladuras, arañazos y otros tipos de daños superficiales.
3. Cualquier avería provocada por un uso inadecuado del producto, contraviniendo lo especificado en las instrucciones del manual de uso.
4. Uso y almacenamiento inadecuado del producto, contraviniendo lo especificado en las instrucciones del manual de uso.
5. Intento de reparación del producto por un tercero no autorizado.
6. Cambios o alteraciones de piezas o componentes internos o externos.
7. Daños producidos por fuga del contenido de las pilas/baterías como consecuencia de la ruptura de cualquiera de sus componentes, o por el uso incorrecto del producto.
8. Averías o daños por razones que no pueden atribuirse a la fabricación o diseño del producto.

9. Uso del producto en actividades profesionales, comerciales o empresariales.  
 10. Avería debido a un uso que no respeta las normas técnicas o de seguridad vigentes o las instrucciones del manual del uso.

Los servicios proporcionados por Prozis de reparación o arreglo de cualquier fallo o avería como consecuencia de cualquiera de las situaciones excluidas anteriormente mencionadas estarán sujetos al pago de costes de mano de obra, transporte y componentes.

El cliente asumirá todos los riesgos de pérdidas y daños que pueda sufrir el producto durante el transporte a Prozis. La presente garantía quedará anulada si las etiquetas o los adhesivos del producto devuelto han sido retirados o están dañados, manipulados o modificados de alguna manera.

### LIMITACIÓN DE RESPONSABILIDAD

Prozis no se responsabiliza de daños o pérdidas indirectos como consecuencia del uso del producto.

### CÓMO SOLICITAR EL SERVICIO DE GARANTÍA

Para obtener el servicio de garantía, primero deberá ponerse en contacto con el Servicio de Atención al Cliente de Prozis a través de los canales de comunicación indicados en la página web de Prozis y seguir las instrucciones o recomendaciones proporcionadas.

Envíe el producto en su embalaje original, incluyendo todos los accesorios y documentación a la siguiente dirección:

PROZIS  
 Rua do Cais nº 198  
 4830-345 Póvoa de Lanhoso  
 Braga - Portugal

### CONTACTO

Para cualquier información adicional, Prozis estará siempre a su disposición a través de nuestro canal de comunicación del Servicio de Atención al Cliente, disponible en [www.prozis.com/support](http://www.prozis.com/support).

Prozis é uma marca comercial registada da PROZIS.COM, S.A.

A Prozis reserva-se o direito de ajustar ou modificar o produto ou qualquer documentação associada com o intuito de garantir a sua aptidão para utilização, a qualquer altura e sem aviso prévio.

**NOTA:** A versão mais recente do manual de utilizador deste produto pode ser encontrada em [www.prozis.com/user-manuals](http://www.prozis.com/user-manuals)

A Prozis está sempre disponível para esclarecimentos adicionais através dos canais de comunicação de apoio ao cliente em [www.prozis.com/support](http://www.prozis.com/support)



A embalagem que protege o dispositivo contra danos de transporte é feita de materiais não poluentes que podem ser eliminados através de ecopontos locais.

### Avisos de segurança



**PERIGO!** Este símbolo, em combinação com a nota Perigo, alerta para uma situação de risco elevado. O não cumprimento deste aviso poderá causar lesões nos membros e risco de vida.



#### PERIGO PARA CRIANÇAS E PESSOAS COM INCAPACIDADES

- Os materiais da embalagem não são brinquedos. As crianças não devem brincar com os materiais da embalagem. Existe o risco de asfixia.
- Este produto pode ser utilizado por crianças com idade igual ou superior a 8 anos e por pessoas com capacidades físicas, sensoriais ou mentais limitadas ou sem experiência e entendimento adequados, desde que sejam supervisionadas ou se receberem instruções relativas à utilização segura do produto e compreenderem os riscos envolvidos.
- As crianças não devem brincar com o dispositivo.
- A limpeza e a manutenção não devem ser realizadas por crianças sem supervisão.
- Mantenha o dispositivo fora do alcance das crianças.



**CUIDADO!** Este símbolo alerta para situações perigosas que podem causar ferimentos ligeiros a moderados, danos, avaria e/ou destruição do dispositivo.

**Para evitar danos ou ferimentos nos utilizadores ou em terceiros, certifique-se de que cumpre os requisitos abaixo.**



### CUIDADO! RISCO DE DANOS MATERIAIS

- O tripé deve ser sempre posicionado de forma estável e segura para que não caia.
- Não coloque o produto sobre superfícies sensíveis (como mobília), visto que pode causar riscos.
- Nunca sobrecarregue o tripé com mais peso do que o especificado nas informações técnicas. O incumprimento desta instrução pode levar a danos no dispositivo e no tripé.
- Não continue a utilizar o dispositivo se este estiver danificado.
- Não utilize agentes de limpeza adstringentes ou abrasivos.

Certifique-se de que:

- O seu smartphone/câmara está devidamente fixo no suporte.
- O produto não é sujeito a carga mecânica.
- O produto não pode ser afetado por qualquer fonte de calor direta (por ex., aquecimento).
- O produto não é exposto a luz artificial forte.
- Evita qualquer contacto com líquidos corrosivos.
- Não coloca nenhuma fonte de chama (por ex., velas acesas) sobre ou junto do produto.
- Nenhum objeto estranho penetra o dispositivo.
- O produto nunca é sujeito a temperaturas extremas.
- O produto nunca é sujeito a choque ou vibração excessivos.
- A carga máxima não é excedida.

## Manual do utilizador

### CONTEÚDO DA EMBALAGEM

- 1 x Tripé Flexível - Octoflex da Prozis
- 1 x Guia Rápido

### DESCRIÇÃO DO PRODUTO (CONSULTAR A PÁGINA 2)

1. Clip Universal para o Telefone
2. Extensão do Clip (65-95 mm)
3. Parafuso de montagem universal de ¼"
4. Pernas flexíveis

### MANUTENÇÃO E LIMPEZA

- Não devem ser utilizados agentes de limpeza ácidos, solventes ou que provoquem irritações, caso contrário, o produto poderá ficar danificado.
- Limpe apenas o exterior do produto utilizando um pano suave e seco.
- Em caso de sujidade resistente, utilize um agente de limpeza neutro.
- Utilize apenas um pano limpo e seco para limpar o produto e nunca utilize líquidos corrosivos. Utilize um pano ligeiramente humedecido e um agente de limpeza neutro para remover a sujidade resistente.

- Guarde o produto num ambiente seco, ao abrigo do pó e da luz solar direta.
- Guarde o produto dentro da embalagem original fornecida.

### INSTRUÇÕES

#### Como utilizar:

Não adicione dispositivos com um peso superior a 2 kg, visto que o tripé não consegue suportar essa carga. Os dispositivos, bem como o tripé, podem danificar-se.

### MONTAGEM E ALINHAMENTO

1. Puxe as pernas do tripé para os lados.
2. Endireite as pernas para que o tripé fique estável.
3. Dobre as pernas flexíveis para montar o tripé numa superfície irregular.

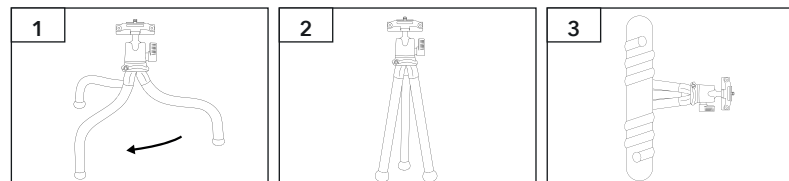

### INSTALAÇÃO DO SMARTPHONE/CÂMARA

Puxe o clip para cima e coloque o seu dispositivo no suporte. Certifique-se de que o dispositivo está devidamente seguro.

## Declaração de garantia

Todos os produtos elétricos e eletrónicos comercializados pela Prozis através do site [www.prozis.com](http://www.prozis.com) estão abrangidos pela garantia aplicável à aquisição e venda de bens de consumo.

### CONSIDERAÇÕES GERAIS

Este documento contém os termos e as condições da garantia da Prozis para consumidores finais.

Esta garantia é válida exclusivamente para consumidores que adquiram o produto para fins não profissionais.

### PERÍODO DE GARANTIA

A Prozis garante um produto sem defeitos de material e fabrico durante um período de 3 anos, a contar a partir da data de aquisição inicial pelo consumidor e respetiva entrega, ou



durante mais tempo se legalmente determinado pela legislação nacional aplicável.

Na eventualidade de ser necessário efetuar uma reparação, este período de 3 anos é suspenso durante o tempo de reparação.

### **CONSUMÍVEIS**

A redução gradual do desempenho causada pela utilização prolongada dos componentes consumíveis do produto, como pilhas/baterias, não se encontra abrangida por esta garantia, exceto se a avaria tiver sido causada por defeitos no design, nos materiais ou no fabrico.

### **COMO APRESENTAR UMA RECLAMAÇÃO**

Se surgir a necessidade de exercer os direitos concedidos ao utilizador através desta garantia, entre em contacto com o apoio ao cliente da Prozis através dos canais de comunicação indicados no site da Prozis e siga as instruções ou recomendações fornecidas.

As informações de contacto e assistência técnica também estão indicadas no final desta garantia.

Quaisquer reclamações efetuadas relativamente a esta garantia apenas serão válidas se for apresentada a prova de compra pelo cliente original. Esta prova de compra poderá ser a fatura ou o recibo original, desde que inclua informações referentes à data de aquisição e ao nome do modelo do produto.

### **REPARAÇÕES DENTRO DA GARANTIA**

As reparações ao abrigo desta garantia não podem ser efetuadas por terceiros. Esta garantia não se aplica a reparações, ou danos causados diretamente por tais reparações, que tenham afetado ou causado os danos que constituem o objeto desta reclamação de garantia.

### **EXCLUSÕES**

As situações que se seguem não se encontram abrangidas por esta garantia:

1. Qualquer desgaste de peças e componentes resultante da utilização normal do produto.
2. Fissuras, amolgadelas, riscos e outros tipos de danos superficiais que afetam apenas o aspeto do produto.
3. Qualquer avaria causada por uma utilização inadequada do produto que não esteja de acordo com as instruções do manual de utilizador.
4. Utilização e armazenamento do produto que não estejam em conformidade com as instruções do manual de utilizador.
5. Abertura do produto por terceiros não autorizados a proceder à sua reparação.
6. Modificação ou alteração de peças ou componentes, quer sejam internos ou externos.
7. Danos causados por vazamento da pilha/bateria resultante da quebra de qualquer um dos seus componentes ou da utilização incorreta do produto.
8. Avaria ou danos devido a motivos que não podem ser atribuídos ao fabrico ou design do produto.
9. Utilização do produto no contexto de empresa, profissional ou comercial.

10. Avaria devido a uma utilização que não cumpra as normas técnicas ou de segurança em vigor ou as instruções do manual de utilizador.

Os serviços fornecidos pela Prozis de reparação ou correção de falhas ou avarias resultantes da verificação de qualquer uma das situações excluídas acima mencionadas estarão sujeitos ao pagamento dos custos com mão de obra, transporte e componentes.

O cliente deverá assumir todos os riscos de perda do produto e danos causados ao mesmo durante o transporte até à Prozis. Esta garantia será nula se o produto devolvido for recebido com etiquetas ou autocolantes que foram removidos, danificados, adulterados ou modificados de alguma forma.

### **RESPONSABILIDADE LIMITADA**

A Prozis não pode ser responsabilizada por perdas ou danos indiretos devido à utilização do produto.

### **O QUE FAZER?**

Para solicitar um serviço previsto na garantia, deve primeiro contactar o apoio ao cliente da Prozis através dos canais de comunicação indicados no site da Prozis e seguir as instruções e recomendações fornecidas.

Devolva o produto dentro da sua embalagem original, incluindo todos os acessórios e toda a documentação, para a seguinte morada:

PROZIS  
Rua do Cais nº 198  
4830-345 Póvoa de Lanhoso  
Braga - Portugal

### **CONTACTOS**

A Prozis está sempre disponível para esclarecimentos adicionais através do seu canal de comunicação de apoio ao cliente em [www.prozis.com/support](http://www.prozis.com/support)

**PROZIS**

Zona Franca Industrial  
Plat 28 - Pavilhão K - Mod 6  
9200-047 Caniçal, Madeira